

**Curs de specializare în reabilitarea
patrimoniului construit,
Castelul Bánffy, Bonțida**

■ Caiet informativ

**Épített örökség felújító szakképzés,
Bánffy-kastély, Bonchida**

■ Tájékoztató füzet

**Built Heritage Conservation Training,
Bánffy Castle, Bonțida**

■ Infobook

**Cours de formation en restauration
du patrimoine bâti,
Château de Bánffy, Bonțida**

■ Cahier d'information



TRANSYLVANIA
TRUST

2019

Publicat sub egida Fundației Transylvania Trust
Megjelent a Transylvania Trust Alapítvány gondozásában
Published under the auspices of the Transylvania Trust
Publié sous les auspices de la Fondation Transylvania Trust

■ **Coperta/Redactor tehnic ■ Borítóterv/Műszaki szerkesztő**
■ **Cover Page/Technical Editor ■ Couverture/Rédacteur technique:**
Sütő Ferenc

■ **Finanțator ■ Támogató ■ Sponsor ■ Donor:**

Nemzeti Kulturális Alap

Ciclul varului – A mész körforgása – The lime cycle – Le cycle de la chaux

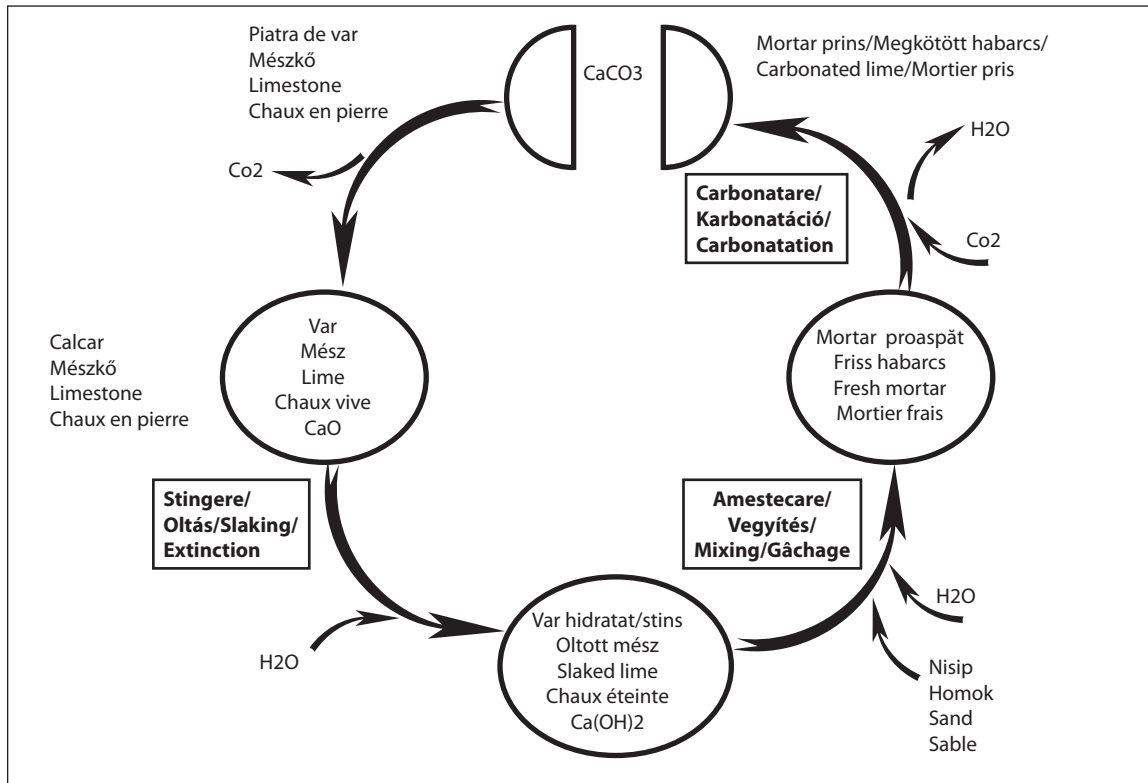

Ca O = var nestins/oltatlan mész/quick lime/chaux vive
 Ca (OH) 2 = var stins/oltott mész/slaked lime/chaux éteinte

Note: câteodată varul poate conține și magneziu/néha a mész magnéziumot is tartalmazhat/
 sometime the lime contains magnesium/quelquefois la chaux contient du magnésium (= D.L.)

■ Uneltele zidarilor ■ Kőművesszerszámok ■ Rendering tools ■ Outils pour maçonnerie

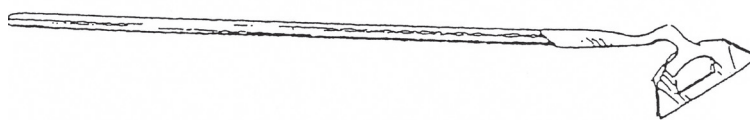

- Sapă de var
- Mészkapá
- Larry
- Houe

- Pieptăn pentru prelucrarea părului
- Lószórtépő fésű
- Drag or hair hook
- Rateau

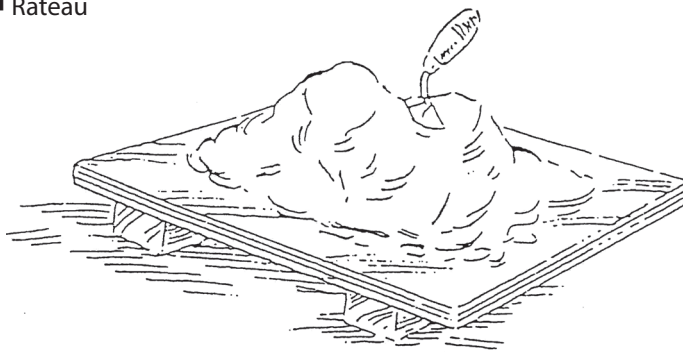
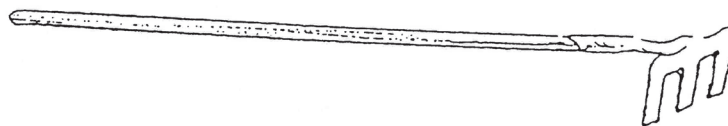

- Masă de amestecare
- Keverőasztal
- Banker
- Table pour mixage

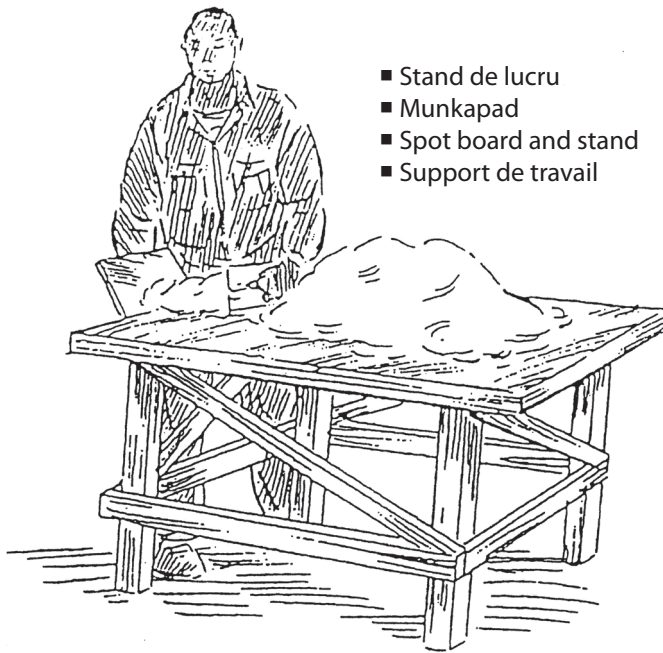

- Stand de lucru
- Munkapad
- Spot board and stand
- Support de travail

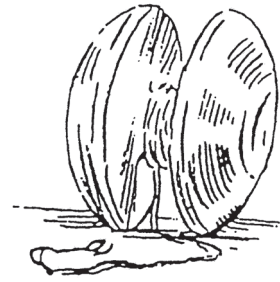

- Sfoară pentru trasat
- Krétázott zsineg
- Chalk line and reel
- Cordeau à tracer

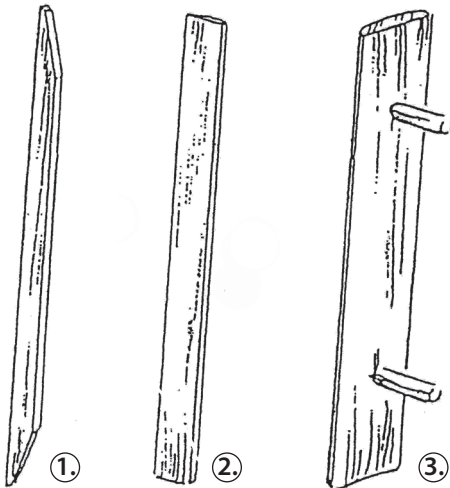

- Rigle
- Vonalzók
- Rules
- Règles:

- ① Rigle de netezire/Simítódeszka/Floating rule/Règle pour planer
- ② Rigle cu capete oblice/Hornyolt végű simítódeszka/Feather-edge rule/Règle de maçon
- ③ Drișcă/Vakolatsimító deszka/Darby/Taloche



- Netezirea tencuielii cu drișcă
- A vakolat elsimítása vakolatsimító deszkával
- Ruling off with a darby after laying on plaster
- Lissage de l'enduit avec la taloche

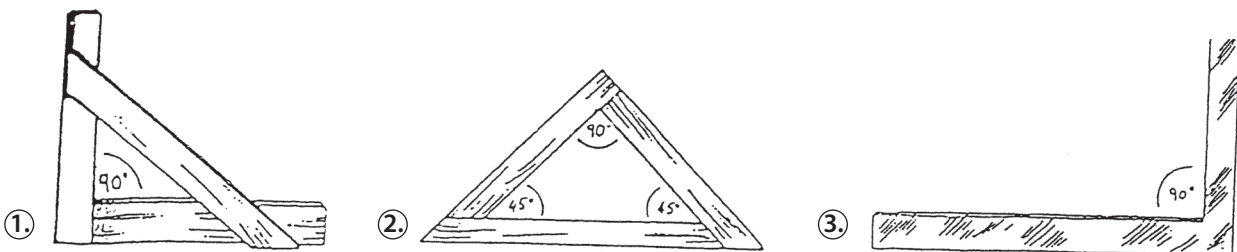

- ① Vinclu din lemn
- Favinkli
- Wood square
- Équerre de bois,
- ② Echer la 45°
- Egyenlőszárú vinkli
- Set square
- Équerre a 45°
- ③ Vinclu din oțel
- Fémvinkli
- Steel square
- Équerre a l'acier

- Unelte de prelucrare a suprafeței ■ Felületmegmunkáló eszközök
- Scratchers ■ Outils pour le surface

- ① Rașchetă/Rasketta/Lath scratcher/Rateau a racloir
- ② Piatpân pt. tencuială/Vakolatfésű/Devil float/Taloche a clous

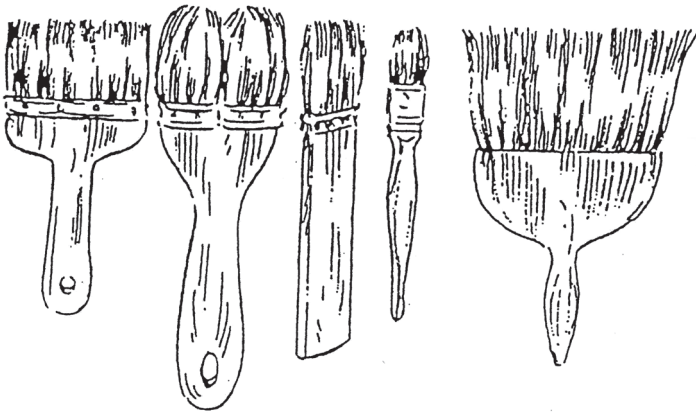
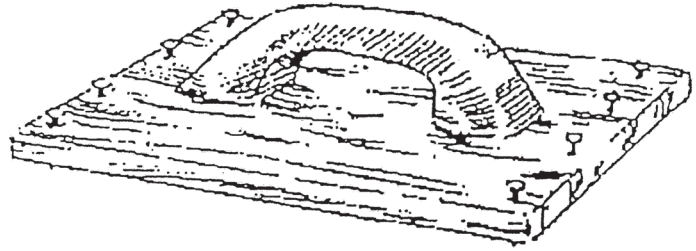

- Tipuri de pensule
- Ecsettípusok
- Brushes
- Brosses

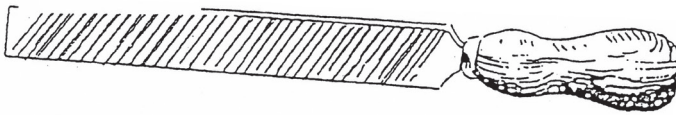

- Pile și rașpeli, daltă
- Reszelők és ráspolyok, véső
- Files and rasps, chisel
- Râpes et ciseaux



- Unelte folosite la rostuire
- Hézagoló szerszámok
- Trowels-jointers
- Fers a joints

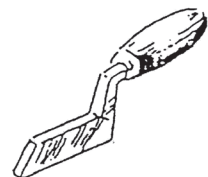
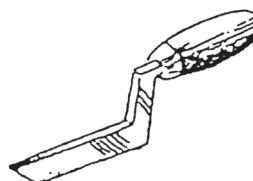
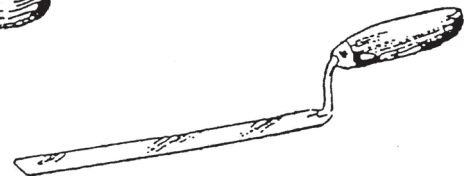
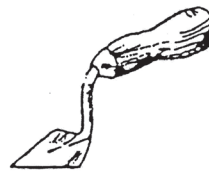

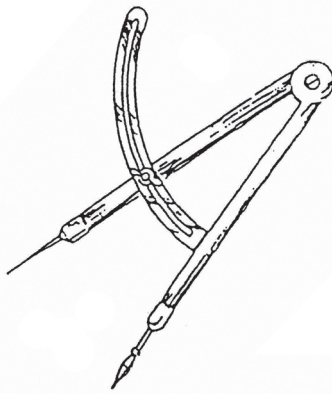

- Compas
- Körző
- Compass
- Compas

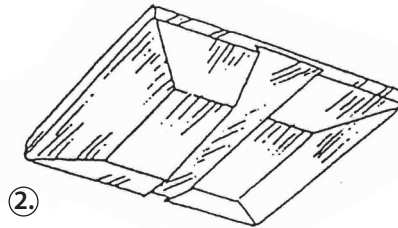
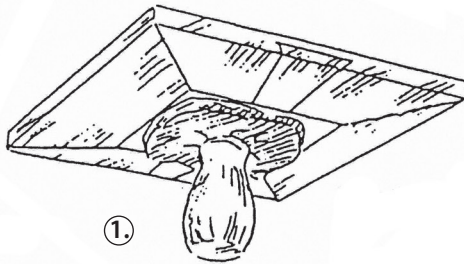
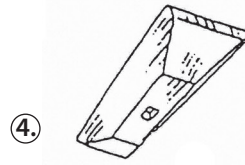

- Paletă de tencuire tip tradițional din lemn ■ Hagymányos fa vakolólap
- Plasterers hawk, a traditional type made of wood ■ Taloché traditionnelle en bois
- ① Paletă de tencuire/Összerakott vakolólap/Assembled hawk/Taloché
- ② Paletă/Lap/Board/Face
- ③ Bară/Keresztrúd/Bar/Barre
- ④ Amortizor/Tompító/Cushion/Amortisseur
- ⑤ Mâner/Nyél/Handle/Manche

- Mistrie (metal)
- Fém simítókanál
- Laying-on trowel (metal)
- Platoir en métal

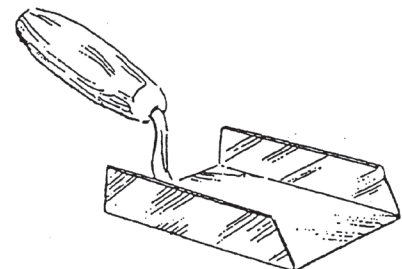
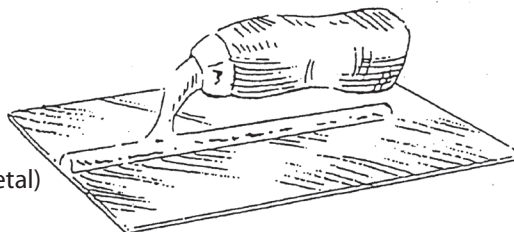

- Mistrie
- Vakolókanál
- Angle trowel or twitcher
- Truelle

- Drișcă (lemn)
- Keresztrostú simító
- Cross-grained float
- Bouclier en bois

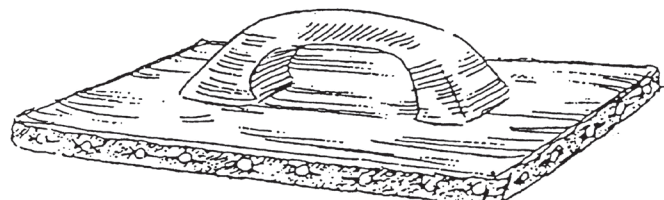
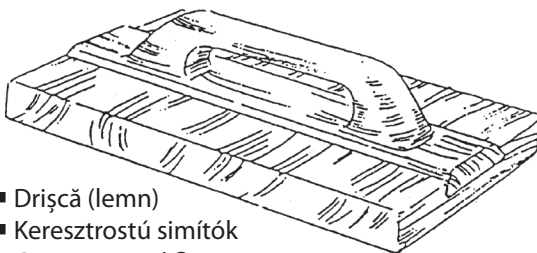

- Drișcă din pâslă
- Nemez simító
- Felt float
- Bouclier

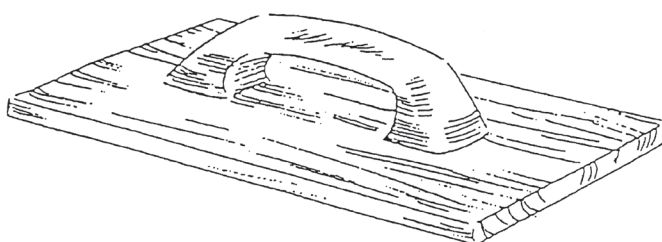

- Drișcă
- Hosszanti rostú simító
- Skimming float
- Bouclier pour lissage

- ① Ciocan de zidar ■ Kőműveskalapács ■ Brick hammer ■ Marteau
- ② Ciocan de netezire ■ Bunkós kalapács ■ Club hammer ■ Masette
- ③ Tip de daltă ■ Lapos véső ■ Bolster ■ Ciseau de briqueteur

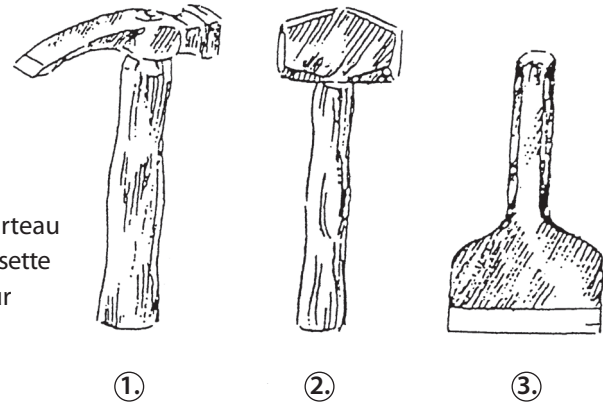

- A. Rostuire cu mortar prea dens și insuficient de poros
- A. Túl sűrű és kevésbé porózus habarccsal fugázott fal
- A. Jointing with a mortar which is too dense and insufficiently porous
- A. Jointure avec un mortier épais et moins poreux

- B. Rostuire cu mortar moale și poros
- B. Lágú és porózus habarccsal fugázott fal
- B. Jointing with soft and porous mortar
- B. Jointure avec un mortier moelleux et poreux

A 1. Apa de ploaie pătrunde în piatra de zidărie/
Az esővíz nagy részét a téglák szívják fel/Rain penetrates the masonry units in preference to the mortar joints/L'eau de pluie pénètre la maçonnerie de pierre

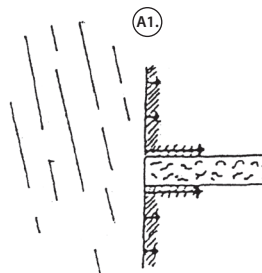

A 2. În cursul uscării sărurile solubile ies la suprafața cărămizilor, cristalizându-se cu evaporarea apei/
Száradáskor a víz által kioldott sók a téglák felszínén kirstályosodnak/Drying aut brings soluble salts to the surface of the masonry units where they crystallize as the water evaporates/Au cours de dessèchement les sels solubles sont cristallisés sur la surface des briques

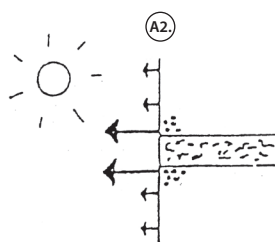

A 3. Formațiunile de cristal distrug unitățile de zidărie/A képződő kristályok szétmorzsolják a körülöttük lévő téglá anyagát/The crystal growth breaks up the masonry units/Les formations des cristaux détruisent la maçonnerie



B 1. Apa pătrunde în mortarul din rosturi/Az esővizet a habarcs szívja fel/Rain penetrates the mortar joints in preference to the masonry units/ L'eau de pluie pénètre le mortier des joints

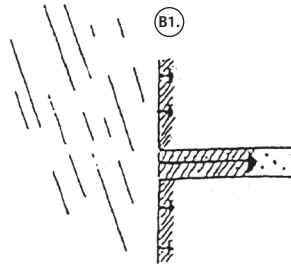

B 2. În cursul uscării sărurile solubile ies la suprafața mortarului din rosturi/
Száradáskor a kioldott sók a habarcs felületén kirstályosodnak ki/Drying out brings soluble salts to the surface of the joint primarily and less so to the surface of the masonry units/ Au cours de dessèchement les sels solubles sont cristallisés sur la surface du mortier

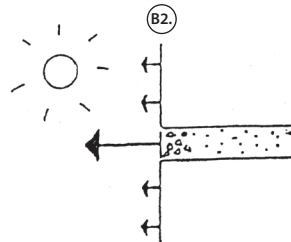

B 3. Formațiunile de cristal distrug mortarul, dar acesta poate fi reparat prin rerostuire/A képződő kristályok szétmorzsolják a habarcs felszínét, de ez újrafugázással könnyen kijavítható/Crystal growth breaks up the face of the joint, but this can be repaired in due course by repointing/ Les formations des cristaux détruisent le mortier, mais ça il peut être réparé avec rejointment.

■ Unelte de piatrărie ■ Kőfaragó-szerszámok

■ Stone masonry tools ■ Outils des tailleurs de pierre

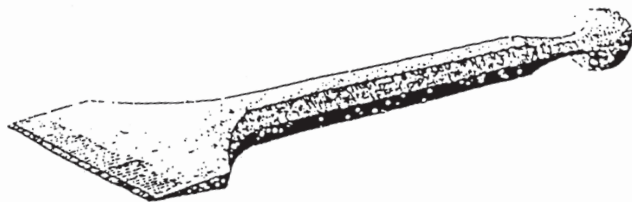

■ Daltă de degroșat – se folosește pt. suprafețe mai largi decât daltă lată pentru a realiza texturi speciale cu mâna ■ Nagyoló véső – nagyobb felületek esetén használatos, különböző kézi textúrák kialakítására, akár csak a lapos véső ■ Boaster – used for broader surfaces than the wide chisel and for producing various textured surfaces by hand ■ Ciseau charrue – pour les surfaces grandes et pour des textures manuelles

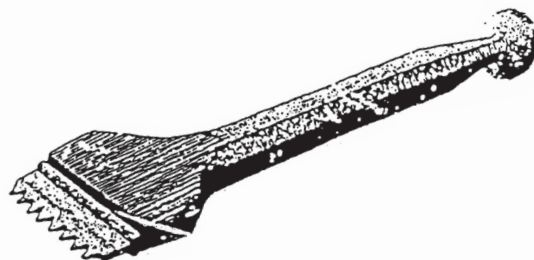

■ Daltă cu gheare – daltă pt. piatrari cu cap înlocuibil și reversibil ■ »Körmös« véső – cserélhető-megfordítható fejjel rendelkező kőfaragó szerszám ■ Claw tool – with a reversible bit ■ Ciseau grain d'orge-gradine

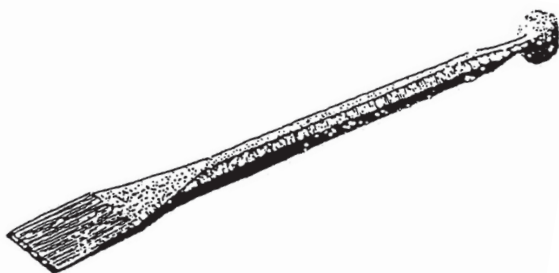

■ Daltă șpiț – a doua unealtă ca importanță în procesul de prelucrare, folosit pentru obținerea unei margini precise și înguste, respectiv prelucrarea suprafețelor înguste ■ Keskeny véső – a megmunkálás második legfontosabb szerszáma, keskeny, pontos élék kialakításához, a keskeny felületek megmunkálásához használják ■ Narrow Chisel – the second tool in the dressing process, used to work a true and narrow margin, for dressing narrow work ■ Ciseau – pierre dure – utilisé pour obtenir des bords précisés et étroites et pour les surfaces étroites

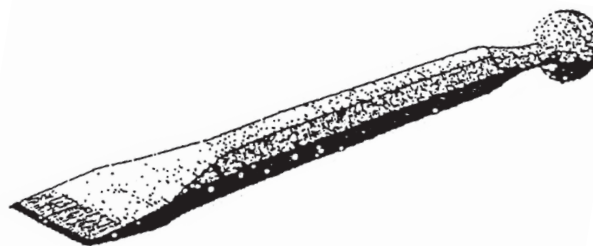

■ Daltă lată – folosită pt. obținerea suprafețelor netede, cu lățimea sub un țol ■ Lapos véső – sima felületek kialakításához szükséges 1 col szélesség alatti véső ■ Wide Chisel – for dressing stone face by hand ■ Ciseau a ciseler les surfaces lissés

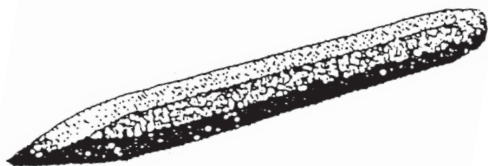

■ Ponson – folosit pt. îndepărtarea părților excedentare și crearea unei suprafețe regulate ■ Pontozó véső – a pontos felület kialakításánál, a felesleges részek eltávolításához használt szerszám ■ Punch – used for spalling stone when working down to a finished surface ■ Poincerolle – utilisé pour enlever les parties excédentaires et pour créer une surface régulière

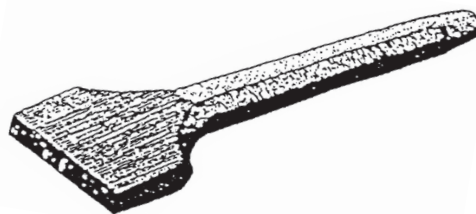

■ Daltă de pregătire – unealtă folosită pt. pregătirea suprafeței ■ Nagyoló véső – felület-előkészítéshez használt szerszám ■ Pitcher – mainly used for pitching off surplus stone round the edges of a rough block when hand preparing a worked surface on the blocked ■ Ciseau de briqueteur – pour préparer les grandes surfaces

■ Unelte dulgherești ■ Ácsszerszámok

■ Carpentry tools ■ Outils de charpentier



- Fierestrău cu cadru
- Keretes fűrész
- Frame saw
- Scie

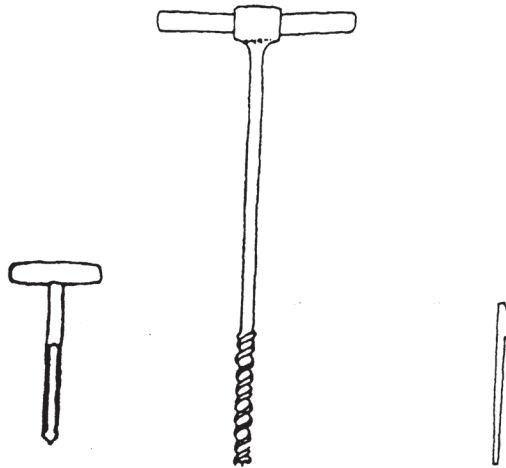

- Burghiu elicoidal (mic/mare)
- Kézi fa fúró (kicsi/nagy)
- Gimlet/auger
- Tarière
- Cârlig de lemn
- Fahorog
- Hook Pin
- Crochet en bois

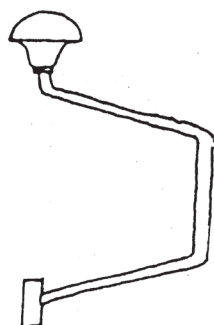

- Burghiu cu coarbă
- Furdancs-kézifúró
- Wimble
- Le vilebrequin

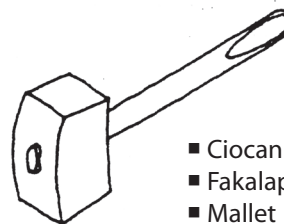

- Ciocan de lemn
- Fakalapács
- Mallet
- Maillet



- Cap de burghiu
- Fúrófej
- Bit
- Tête de forage

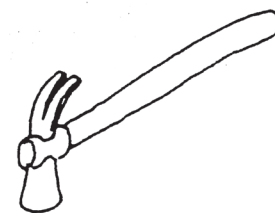

- Ciocan cu vârful spintecat
- Szeghúzó kalapács
- Claw hammer
- Marteau de charpentier

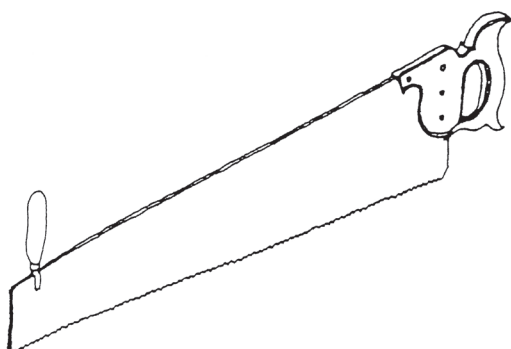

- Fierestrău cu coadă de vulpe transversal
- Keresztvágó fűrész
- Cross-cut saw
- Scie à main

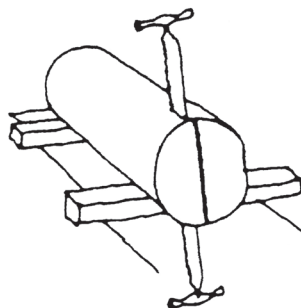

- Fierestrău de spintecat în folosință
- Hasító fűrész használatban
- Pit-saw in use
- Scie pour couper en utilisation

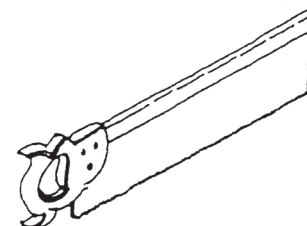

- Fierestrău de tăiat cepuri
- Csapvágó fűrész
- Tenon saw
- Scie a onglet

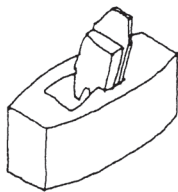

- Rindea de netezit
- Simítógyalu
- Smoothing plane
- Rabot pour lissage

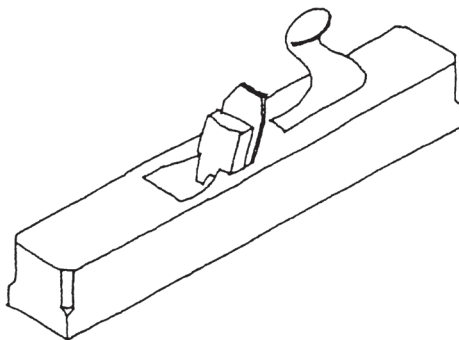

- Rindea de degroșat
- Hãncsológyalu
- Jack plane
- Varlope

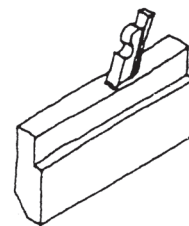

- Rindea de profilat
- Hornyológyalu
- Moulding plane
- Rabot pour moulure

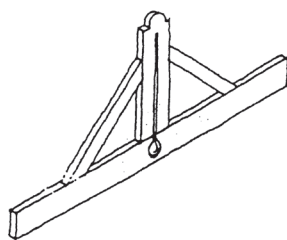

- Nivelă
- Vízszintező
- Level
- Le niveau

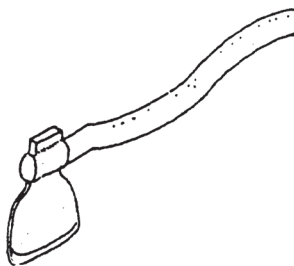

- Secură
- Fejsze
- Axe
- Hache

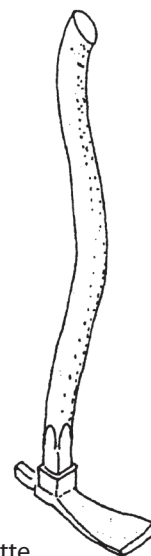

- Teslă
- Bárd
- Adze
- Herminette



- Șablon pentru marcarea bucelor
- Csaplyuk mérő
- Mortice gauge
- Chablon pour mortaise



- Daltă pentru scobituri
- Csaplyuk véső
- Mortice chisel
- Scie pour mortaise

Det. A

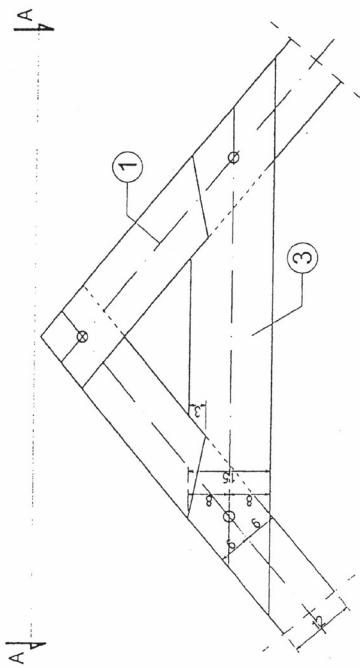

Det. B

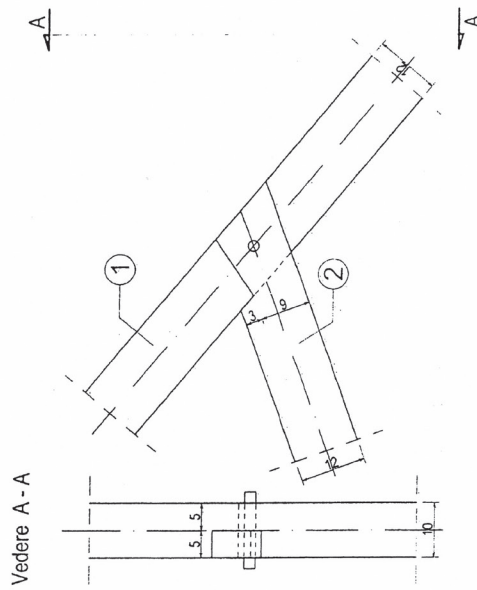

- Detalii specifice
- Jellemző részletek
- Specific details
- Détails spécifiques

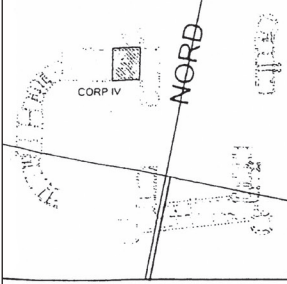

Vedere A - A

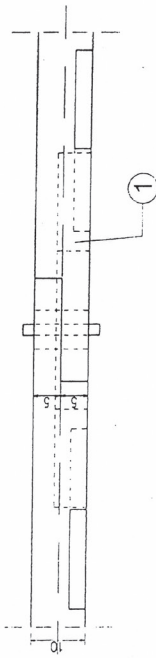

Det. C

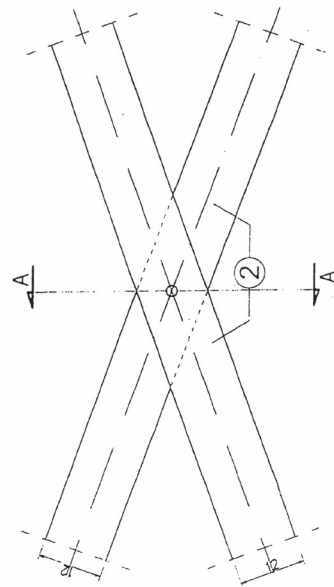

Sectiune A - A

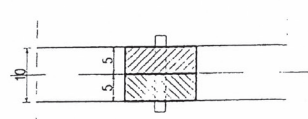

Det. D

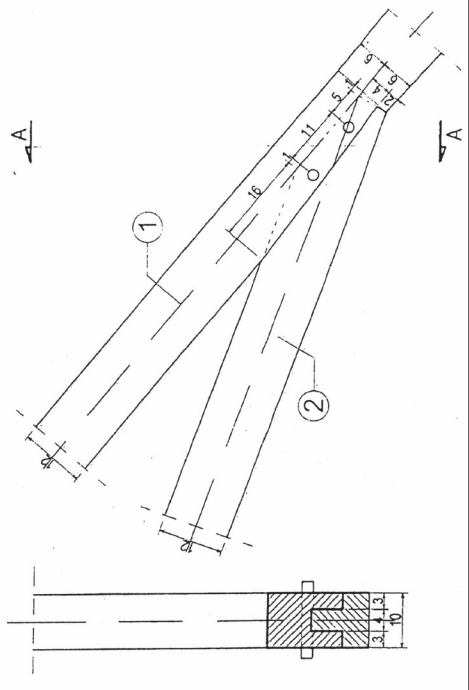

Sectiune A - A

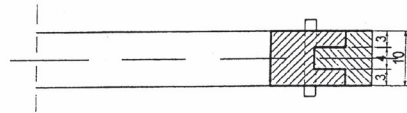

Det. E

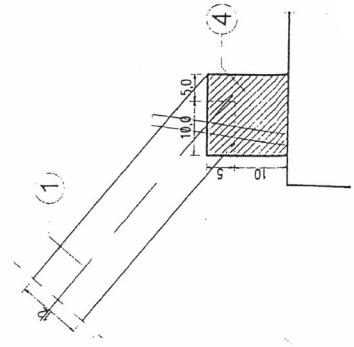

- Detalii specifice
- Jelmező részletek
- Specific details
- Détails spécifiques

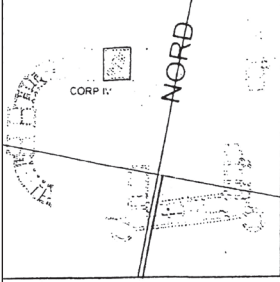

Det. F

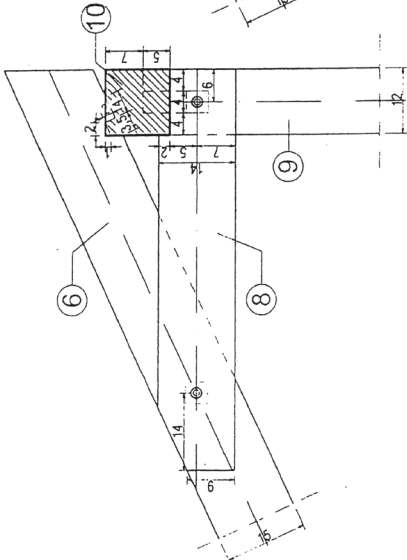

Det. G

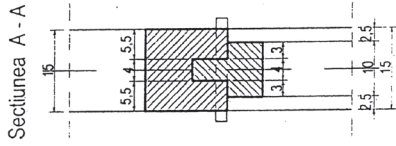
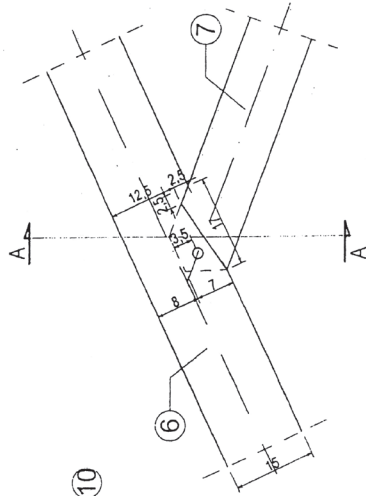

- Detaliu continuizare cosoroaba ■ A koszorúgerenda pótlása – részlet ■ Detail of continuing the wall plate
- Détails de continuation de la panne inférieure

SC. 1:10

A

Sectiunea A - A

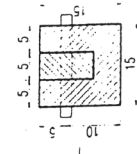

Det. I

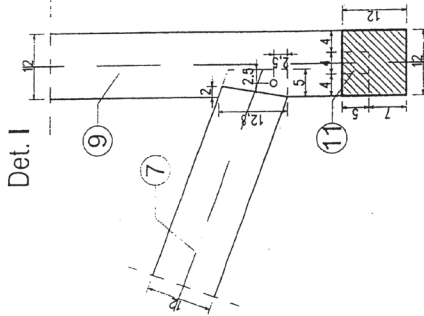

Det. H

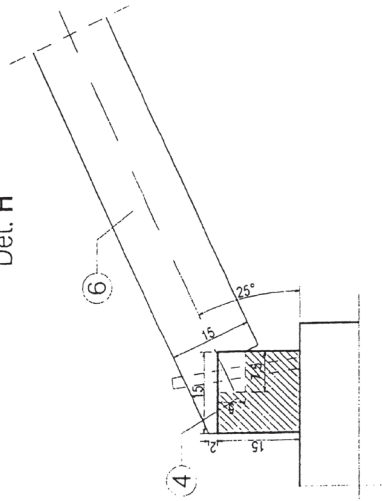

- Detaliu continuizare tâlpi ■ A talpgerendák pótlása
- Detail of continuing the sole plate
- Détails de continuation de la panne sablière

SC. 1:10

A

Sectiunea A - A

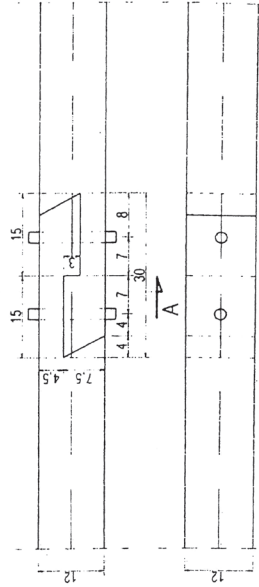

- Ferma curentă între axele 7-8 și 8-9 cu indicarea detaliilor
- A 7-8 és 8-9 tengely aktuális szaruállása, részletekkel
- Roof truss between the axes 7-8 and 8-9 with details
- Ferme actuelle entre les axes 7-8 et 8-9, avec détails

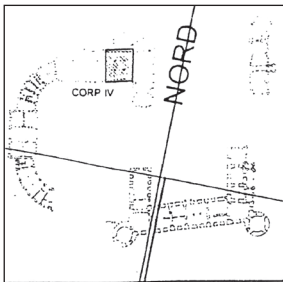
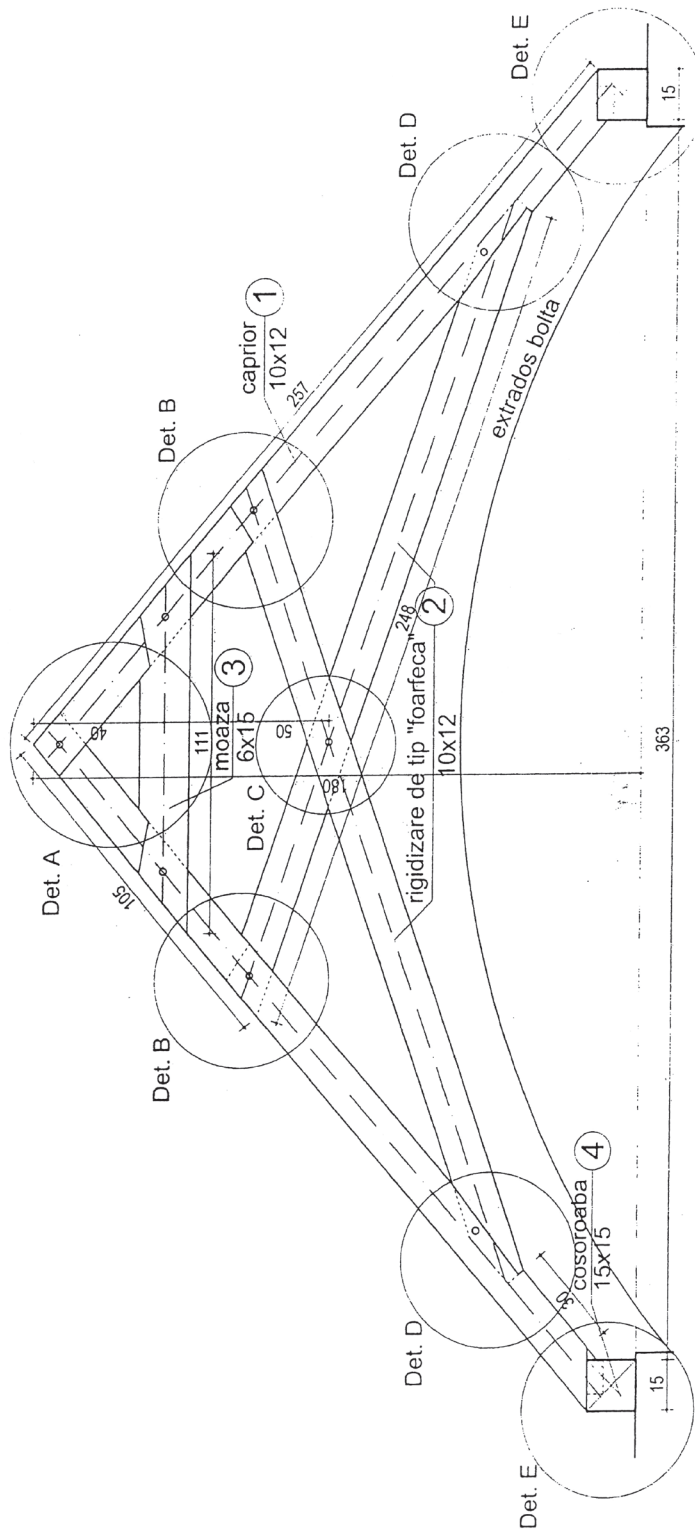

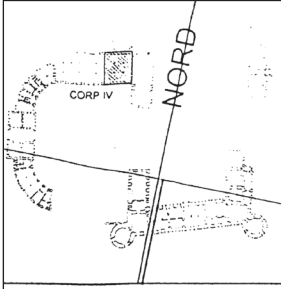

- Ferma curentă între axele 9-C cu indicarea detaliilor
- A 9-C tengely aktuális szaruállása, részletekkel
- Roof truss between the axes 9-C with details
- Ferme actuelle entre les axes 9-C, avec détails

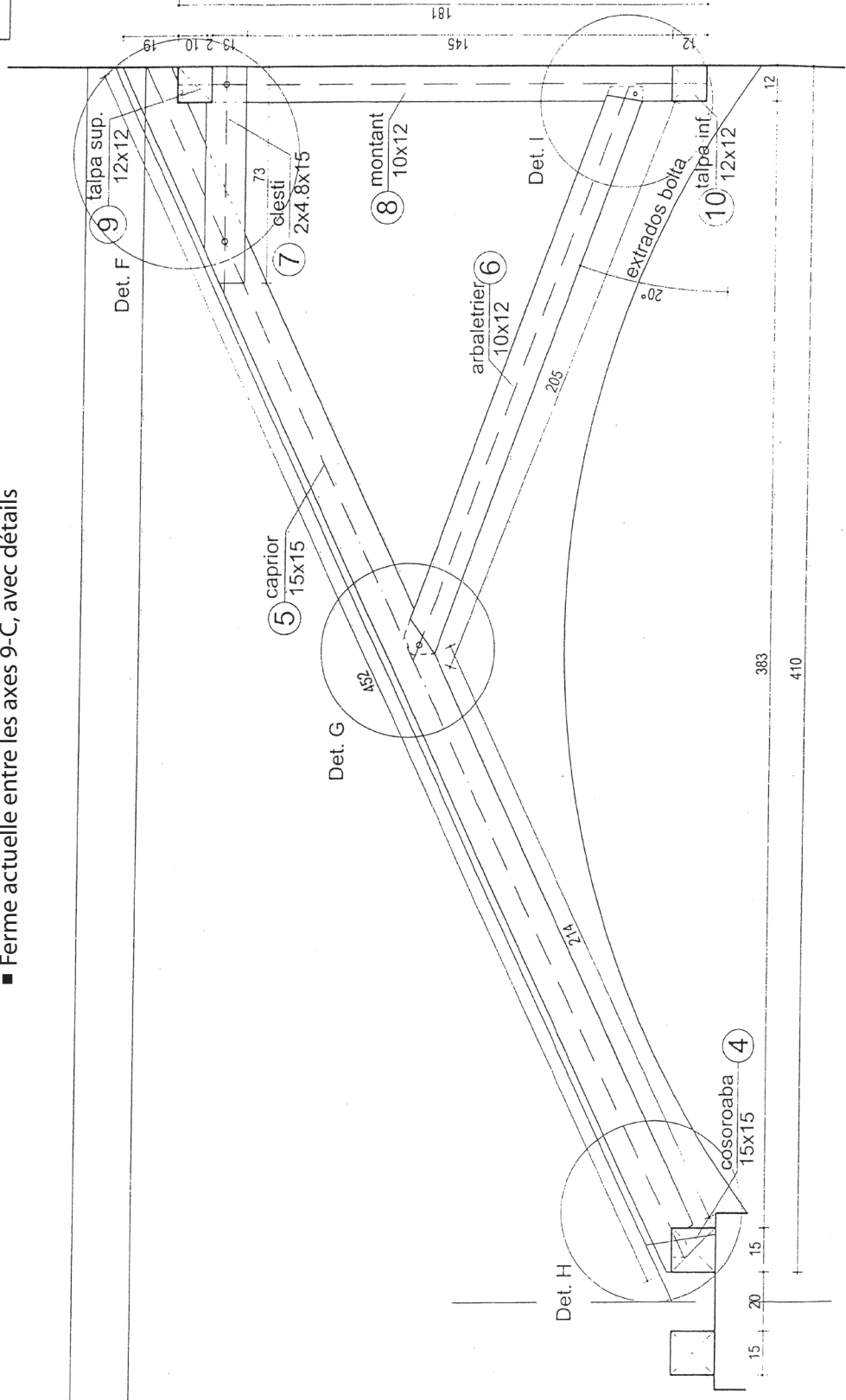

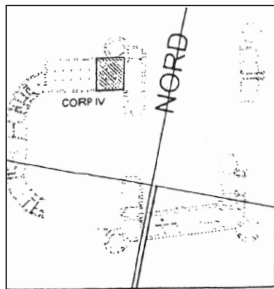

- Secțiune longitudinală
- Hosszanti metszet
- Longitudinal section
- Section longitudinale

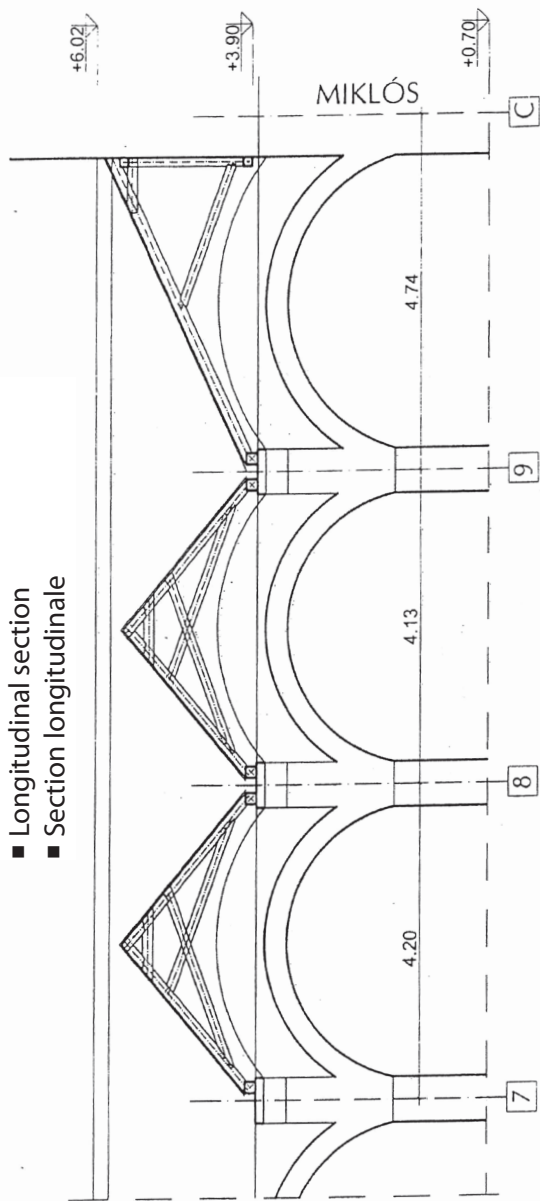

- Secțiune transversală (schiță dispunere ferme)
- Átlós metszet (szaruállások beosztásának vázlat)
- Transversal section (layout of trusses)
- Section transversale (disposition des fermes)

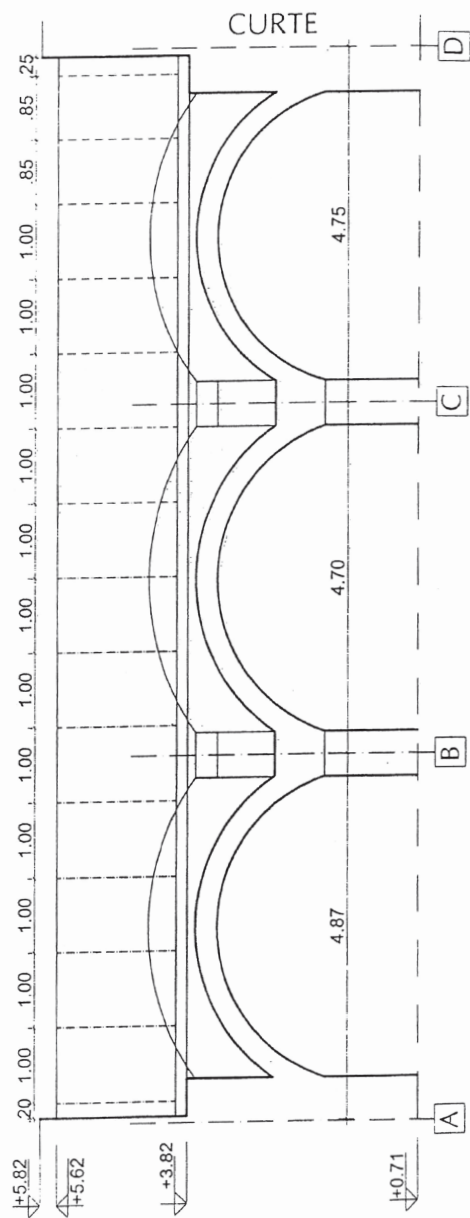

- Plan șarpantă, corp IV, tronson axa 7-C
- Tetőszerkezet-terv, IV. épület, 7-C tengely
- Plan of the roof-structure, Building IV, axe 7-C
- Plan de la charpente, bâtiment IV, axe 7-C

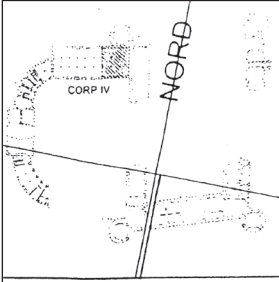
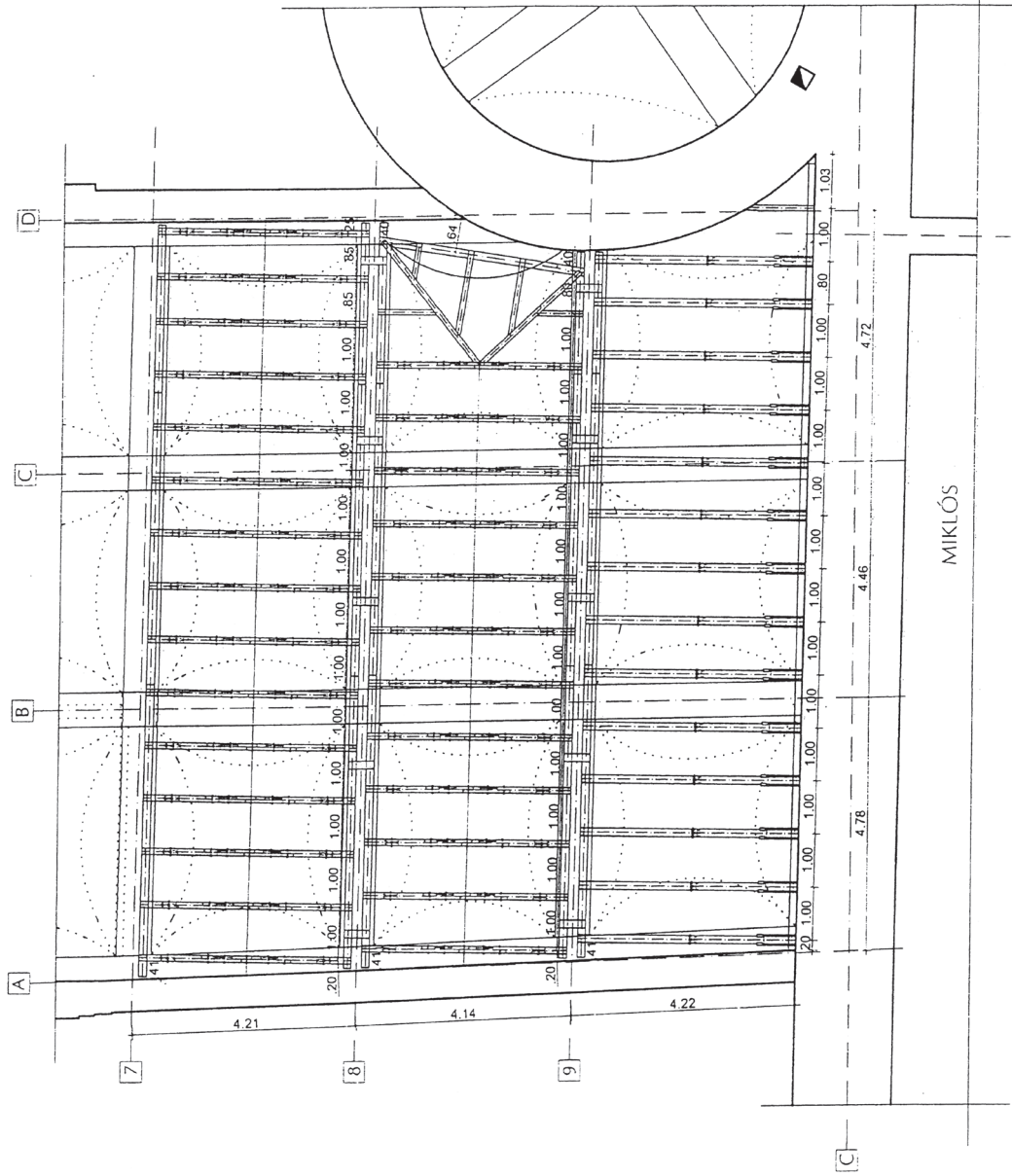

■ Dictionary ■ Dictionnaire ■ Dicționar ■ Kéziszótár

No.	English	French	Romanian	Hungarian	Tip/Type/Típus	Code
1	abutment, buttress	contrefort	contrafort	támpillér	elemente/elements/elemek	E
2	adobe	adobe	chirpici (cărămidă)	vályog	materiale/materials/anyagok	M
3	adze (carpenter's broad axe), axe	hachette	topor, secură, bardă	bárd, fejsze	unelte/tools/szerszámok	U
4	angle (steel)	équerre en acier	vinclu din oțel	fémvinkli	unelte/tools/szerszámok	U
5	angle (wood)	équerre en bois	vinclu din lemn	fa vinkli	unelte/tools/szerszámok	U
6	apse	abside	apsidă	apszis	general/general/általános	G
7	arcade	arcade	arcadă	árkád	general/general/általános	G
8	arch	voûte, dôme	arc	boltív	elemente/elements/elemek	E
9	ashlar	parement en pierre	zidărie de piatră cioplită	kváderkő (falazat)	elemente/elements/elemek	E
10	attic	entrepôt, attique	pod	padlástér	general/general/általános	G
11	axis	axe	axă	tengely	general/general/általános	G
12	baluster	balustre	balustru	baluszter, a bábos korlát bábja	elemente/elements/elemek	E
13	barn	grange, hangar	șură	csűr, pajta	general/general/általános	G
14	baroque style	style baroque	stil baroc	barokk (stílus)	general/general/általános	G
15	base (foundation)	fondation	fundatie	alap(ozás)	elemente/elements/elemek	E
16	base coat	couche de base	strat (de tencuială) de bază	vakolat, alapréteg	materiale/materials/anyagok	M
17	basement (cellar)	sous-sol (cave)	subsol (pivniță)	alagsor (pince)	general/general/általános	G
18	basket arch (three centered arch)	anse de panier (trois arc centré)	arc de mâner de coș	kosárvív	elemente/elements/elemek	E
19	batten, lath	latte/liteau	șipci (lațuri)	lécezet	elemente/elements/elemek	E
20	bay	travée	pânză de boltă	boltmező	elemente/elements/elemek	E
21	beam	poutre	grindă	gerenda	elemente/elements/elemek	E
22	bearing wall (load-bearing wall)	mur porteur	diafragmă (zid structural)	tartó fal (diafragma)	elemente/elements/elemek	E
23	bed joint	joint horizontal	rost orizontal	fekvő hézag	elemente/elements/elemek	E
24	beech	hêtre	fag	bükkfa	materiale/materials/anyagok	M
25	beetle	boucharde	ciocan de buciardă	csapókalapács	unelte/tools/szerszámok	U
26	bird's mouth joint	entaille simple rectangulaire	crestare simplă dreptunghiulară	egyszerű horgolás	elemente/elements/elemek	E
27	bitumen	bitume	bitum	bitumen	materiale/materials/anyagok	M
28	board (1 1/2 --2 inch)	planche	dulap (foastănă; poștă)	palló (foszni)	materiale/materials/anyagok	M
29	board (1/2 --1 inch)	planche	scândură	deszka	materiale/materials/anyagok	M
30	boaster chisel	ciseau (grand)	daltă (mare)	véső (nagy)	unelte/tools/szerszámok	T
31	bond	liaison, joint	îmbinare (țesere de cărămidă, zidărie)	kötés (fal, téglá)	elemente/elements/elemek	E
32	brace	contrefiche/jambette	contrafișă	könyökfa	elemente/elements/elemek	E
33	brace (arched)	aiseliers courbés	contrafișă curbată	íves dúcfa	elemente/elements/elemek	E
34	brace (stay, prop)	étançon	element de rigidizare	merevítő	elemente/elements/elemek	E
35	bracket	console, corbeau	consolă, călcâie	gyám, könyök	elemente/elements/elemek	E
36	breathability	respirabilité	permeabil	lélegző	general/general/általános	G
37	brick	brique	cărămidă	tégla	materiale/materials/anyagok	M
38	brick hammer	massette	ciocan de zidar	kőműves kalapács	unelte/tools/szerszámok	U
39	brick kiln	four à briques	cuptor de ars cărămizi	téglaégető kemence	general/general/általános	G
40	bricklayer, mason	maçon	zidar	kőműves	general/general/általános	G
41	bricklayer's pick	marteau de démoulage, pioche	ciocan de decofrare	zsalukalapács	unelte/tools/szerszámok	U
42	brick-work, masonry	ouvrage en brique, maçonnerie	zidărie, zidire	falazat, falazás	elemente/elements/elemek	E
43	bridge	pont	pod	híd	general/general/általános	G
44	brush, pencil	brosse, pinceau	pensulă, perie	kefe, ecset	unelte/tools/szerszámok	U
45	building	bâtiment	clădire	épület	general/general/általános	G
46	building materials	matériaux de construction	materiale de construcții	építő anyagok	materiale/materials/anyagok	M

No.	English	French	Romanian	Hungarian	Tip/Type/Típus	Code
47	building site	chantier	șantier	építőtelep	general/general/általános	G
48	burning	brûlure	ardere	égetés	general/general/általános	G
49	bush-hammer	boucharde	buciardă	szemcséző kalapács	unelte/tools/szerszámok	U
50	butt purlin	panne intermédiaire	pană intermediară	közép, derékszelemen	elemente/elements/elemek	E
51	cantilever	console	consolă (de grindă)	konzol (gerenda)	elemente/elements/elemek	E
52	capital	chapiteau	capitel	fejezet	elemente/elements/elemek	E
53	carpenter	charpentier	dulgher	ács	lucrare/work-type/munkálat	W
54	carpenter's drill (auger)	foret de charpentier	burghiu elicoidal	ács-fúró	unelte/tools/szerszámok	U
55	carpenter's steel square	équerre en acier	echer de dulgher	ács-derékszög	unelte/tools/szerszámok	U
56	carpentry	charpenterie	dulgherie	ácsmunka	lucrare/work-type/munkálat	W
57	carved stone	Pierre taillée	piatră fasonată	faragott kő	materiale/materials/anyagok	M
58	cast	moulage	mulaj	öntvény	lucrare/work-type/munkálat	W
59	cast iron	fonte du fer	fontă	öntött vas	materiale/materials/anyagok	M
60	cast stone	Pierre artificielle	piatră artificială	műkő	materiale/materials/anyagok	M
61	casting	coulage (de fer, du béton)	turnare	önteni (vas, beton)	lucrare/work-type/munkálat	W
62	castle	château	castel	kastély	general/general/általános	G
63	cathedral	cathédrale	catedrală	katedrális	general/general/általános	G
64	ceiling	plafond	tavan	mennyezet	elemente/elements/elemek	E
65	cell	travée de voûte	travee	boltívszakasz	elemente/elements/elemek	E
66	cement	ciment	ciment	cement	materiale/materials/anyagok	M
67	chancel arch	arc de triomphe	arc de triumf	diadalív	general/general/általános	G
68	chapel	chapelle	capelă	kápolna	general/general/általános	G
69	chimney	cheminée	coș de fum	kémény	elemente/elements/elemek	E
70	chisel	ciseau	daltă	véső	unelte/tools/szerszámok	U
71	chisel-pointing file	gouge	daltă semirodună (gujă)	féldomború véső	unelte/tools/szerszámok	U
72	choir	chœur	cor	kórus	general/general/általános	G
73	church	église	biserică	templom	general/general/általános	G
74	circular saw (hand)	scie circulaire	ferăstrău circular (de mână)	(kézi) körfűrész	unelte/tools/szerszámok	U
75	city, town	ville	oraș	város	general/general/általános	G
76	cladding	placage	placare	szárazburkolat	materiale/materials/anyagok	M
77	clamp	pince, crampe	clemă	fogó, saru, satu	unelte/tools/szerszámok	U
78	clay	argile	argilă	agyag	materiale/materials/anyagok	M
79	cleaning	nettoyage	curățire	tisztítás	lucrare/work-type/munkálat	W
80	cleavage	fissure, fracture	clivaj	hasadás, hasítás	lucrare/work-type/munkálat	W
81	clip	crampe, crochet de fixation	clemă	kapocs	unelte/tools/szerszámok	U
82	coal	charbon	cărbune	szén, kőszén	materiale/materials/anyagok	M
83	coat	revêtement, couche	strat de tencuială (acoperire)	(burkoló) vakolatréteg	materiale/materials/anyagok	M
84	cob	torchis	cârpeală	tapasztás	materiale/materials/anyagok	M
85	coffer	caisson	casetă	kazetta	elemente/elements/elemek	E
86	coffered ceiling (panelled)	plafond à caissons	tavan casetat	kazettás mennyezet	elemente/elements/elemek	E
87	collar	poutre maîtresse	moază	torokgerenda	elemente/elements/elemek	E
88	collar beam	fausse entrain	traversă superioară, moază, antretoază	kakasülő, torok-gerenda	elemente/elements/elemek	E
89	collar beam roof	charpente avec fausse entrain	șarpantă cu traversă superioară	torokgerendás tetőszerkezet	elemente/elements/elemek	E
90	collar purlin	panne faitière	talpă superioară, pană	felső talpgerenda, fejfa/szelemen	elemente/elements/elemek	E
91	column	colonne	stâlp, coloană	oszlop	elemente/elements/elemek	E
92	combed/dragged finish	enduit strie	tencuială striată	karcolt vakolat	materiale/materials/anyagok	M
93	concrete	béton	beton	beton	materiale/materials/anyagok	M
94	concrete in the raw	béton brut	beton aparent	látszó betonfelület	materiale/materials/anyagok	M

No.	English	French	Romanian	Hungarian	Tip/Type/Típus	Code
95	conical drill	foret conique	burghiu conic, ciupercă	kúp fúró	unelte/tools/szerszámok	U
96	conservation	conservation	conservare, întreținere, reabilitare	megőrzés	general/general/általános	G
97	construction	construction, bâtiment	construcție	épület / építés	general/general/általános	G
98	copper sheet	(planche de) cuivre	tablă de cupru	rézlemez	materiale/materials/anyagok	M
99	corbel	corbeau	consolă (piatră)	gyámkő, konzol	elemente/elements/elemek	E
100	corbel arch	voûte en encorbellement	arc fals	álboltív	elemente/elements/elemek	E
101	cornice	corniche	cornișă	párkány	elemente/elements/elemek	E
102	course	assise	rând de cărămidă	téglasor	elemente/elements/elemek	E
103	courtyard	cour	curte	udvar	general/general/általános	G
104	crack, fracture	fissure, fracture	crăpătură, ruptură	repedés, törés	general/general/általános	G
105	craftsman	ouvrier qualifié	muncitor calificat, meșteșugar	szakmunkás	lucrare/work-type/munkálat	W
106	cross beam	traverse	grindă longitudinală din cadru	hosszanti keretgerenda	elemente/elements/elemek	E
107	crossing	carré, croisement	careu	négyezet	general/general/általános	G
108	crow drill	poinçons	poansoane	tágító tűske	unelte/tools/szerszámok	U
109	crown post	contrafiche	montant de agățare cu contrafișe	(könyökfás) függesztő	elemente/elements/elemek	E
110	crucks	structure en treillis (gothique)	arc de lemn cu curbură naturală (structură gotică)	rácsszerkezet faív (íves, gótikus természetes)	elemente/elements/elemek	E
111	curtain wall	mur-rideau	perete cortină	függönyfal	elemente/elements/elemek	E
112	cyclopean masonry	maçonnerie cyclopéenne	zidărie de piatră ciclopiană	ciklopfalazat	materiale/materials/anyagok	M
113	damaged	délabré, détérioré	degradat	sérült, leromlott	general/general/általános	G
114	daub	enduire en terre	lipitură de lut, cârpeală	tapasztás	materiale/materials/anyagok	M
115	debris	débris	moloz	törmelék	general/general/általános	G
116	decay	délabrement	degradare	rongálódás	general/general/általános	G
117	decayed	détérioré	deteriorat	károsodott	general/general/általános	G
118	demonstration	démonstration	demonstrație	bemutató	general/general/általános	G
119	depth	profondeur	adâncime	mélység	general/general/általános	G
120	design, specification	projet, conception	proiectare, proiect	terv, tervezés	general/general/általános	G
121	dimension	dimension	dimensiune	méret	general/general/általános	G
122	distance	distance	distanță	távolság	general/general/általános	G
123	dome (cupola)	coupole, voûte	cupolă	kupola	elemente/elements/elemek	E
124	door	porte	ușă	ajtó	general/general/általános	G
125	door frame	encadrement de la porte	toc de ușă	ajtótok, ajtókeret	elemente/elements/elemek	E
126	dormer window	lucarne	fereastră de mansardă	tetőtéri ablak	elemente/elements/elemek	E
127	downpipe	tuyau de descente	burlan	lefolyócső (csatorna)	elemente/elements/elemek	E
128	dragon beam	aiseliers	grindină de colț	sarokkötő gerenda	elemente/elements/elemek	E
129	drainage	drainage	drenaj	elvezetés, drén	general/general/általános	G
130	drawer	traceur	trasor pt.linii paralele	párhuzamos sorkihúzó	unelte/tools/szerszámok	U
131	drawing	dessin	desen, planșă	rajz	general/general/általános	G
132	drill head	mandrin pour perceuse	mandrină	fúrófej	unelte/tools/szerszámok	U
133	dry	sec	uscat	száraz	general/general/általános	G
134	dry masonry	maçonnerie à sec	zidărie uscată	száraz falazat	materiale/materials/anyagok	M
135	dust	poussière	pulbere	por	materiale/materials/anyagok	M
136	earthquake	tremblement de terre, séisme	seism, cutremur	földrengés	general/general/általános	G
137	eaves	gouttière, chéneau	streașină	eresz	elemente/elements/elemek	E
138	edge	bord	muchie	él	elemente/elements/elemek	E
139	elevation (façade)	élévation, façade	elevație, fațadă (realitate și planșă)	homlokzat, valóságban és rajzon	general/general/általános	G
140	enamel	émail	email	zománc, email	materiale/materials/anyagok	M
141	english drill	perceuse (anglaise) avec trois couteaux	burghiu cu trei cuțite/englezesc	háromélű angol fúró	unelte/tools/szerszámok	U
142	engraving	gravure	gravură	metszet	lucrare/work-type/munkálat	W

No.	English	French	Romanian	Hungarian	Tip/Type/Típus	Code
143	execution	exécution	execuție	kivitelezés	general/general/általános	G
144	exterior	extérieur	exterior	külső	general/general/általános	G
145	file	lime	pilă	reszelő	unelte/tools/szerszámok	U
146	filler	charge	filer	töltelék	materiale/materials/anyagok	M
147	finish (skim) coat	couches de finition	strat de finisare	befejező (simító) vakolatréteg	materiale/materials/anyagok	M
148	fir	sapin	brad	Jegenyefenyő	materiale/materials/anyagok	M
149	flange	bord	flanșă	perem	elemente/elements/elemek	E
150	flat chisel	burin avec poignée	daltă cu mâner	nyelesvívő	unelte/tools/szerszámok	U
151	float	taloche	drișcă	(vakolat) simító	unelte/tools/szerszámok	U
152	floated mosaic	mosaïque coulée	mozaic turnat	öntött mozaik	materiale/materials/anyagok	M
153	floor	plancher	planșeu	födém	elemente/elements/elemek	E
154	floorboard	plancher en bois	scândură de planșeu	födémdeszka	elemente/elements/elemek	E
155	flooring	revêtement de sol	pardoseală	padló(zat)	general/general/általános	G
156	flying buttress	arc-boutant	arc butant (arc de sprijin)	támív	elemente/elements/elemek	E
157	fortification	forteresse, fortification	fortificație	erődítmény, vár	general/general/általános	G
158	frame construction	construction à ossature	structură în cadru	keretszerkezet	elemente/elements/elemek	E
159	funnel	entonnoir	pâlnie	tölcsér	unelte/tools/szerszámok	U
160	gable	pignon	fronton, calcan, pinion	oromfal	elemente/elements/elemek	E
161	gable roof	toit à deux versants	acoperiș în două ape	nyeregtető	elemente/elements/elemek	E
162	garden	jardin	grădină	kert	general/general/általános	G
163	gargoyle	gargouille	gargouille	vízköpő	elemente/elements/elemek	E
164	girder	poutre	grindă (de cadru)	(fő) keret tartó	elemente/elements/elemek	E
165	girth	poutre/entrait	grindă de centură	övgerenda (koszorú)	elemente/elements/elemek	E
166	glass	verre	sticlă	üveg	materiale/materials/anyagok	M
167	glaze	vernir, émail	smalt	máz, zománc	materiale/materials/anyagok	M
168	gothic style	style gothique	stil gotic	gótikus stílus	general/general/általános	G
169	groove	cannelure, niche	striuri, nișă	rovátka, vályat	elemente/elements/elemek	E
170	ground floor	rez-de-chaussée	parter	földszint	general/general/általános	G
171	gutter	gouttière, chéneau	jgheab de streășină	eresz-csatorna	elemente/elements/elemek	E
172	gypsum	gypse	ghips, ipsos	gipsz	materiale/materials/anyagok	M
173	hammer	marteau	ciocan	kalapács	unelte/tools/szerszámok	U
174	hammer-beam	poutre, blochet	grindă de consolă	gyámgerenda	elemente/elements/elemek	E
175	hammer-beam roof	structure de charpente reposant sur consoles/ ferme sur blochet	structură de șarpantă rezemată pe console	konzoltámaszos tetőszerkezet	elemente/elements/elemek	E
176	hammer-post	colonne de coin dans la structure de charpente	stâlp de colț în (structură de șarpantă)	sarok oszlop (tetőszerkezetben)	elemente/elements/elemek	E
177	hand cart	charette à bras	tomberon	targonca	unelte/tools/szerszámok	U
178	hand drill	perceuse à main	burghiu de mână	kézifúró	unelte/tools/szerszámok	U
179	hard wood	bois dur	lemn de esență tare	keményfa	materiale/materials/anyagok	M
180	hawk	taloche	paletă de tencuit	vakolólap	unelte/tools/szerszámok	U
181	head joint	joint vertical	rost vertical	álló hézag	elemente/elements/elemek	E
182	header	boutisse	cărămidă așezată în lat	kötőtégla	elemente/elements/elemek	E
183	height	hauteur	cotă, înălțime	magasság	general/general/általános	G
184	hip end	faitage	coamă înclinată	élgerinc	elemente/elements/elemek	E
185	hipped roof	toit à croupe à deux versants	acoperiș în două ape cu frontoane teșite	kontyolt tető	elemente/elements/elemek	E
186	historic building	bâtiment historique	clădire istorică	történelmi épület	general/general/általános	G
187	hook pliers	pince à crochets	clește cu capse	kapocsfogó	unelte/tools/szerszámok	U
188	horsehair	crin de cheval	păr de cal, roshar	lőszőr	materiale/materials/anyagok	M
189	house (dwelling)	logement (maison)	casă de locuit	lakóépület (ház)	general/general/általános	G
190	hydrated lime	chaux éteinte	var hidratat (formă de pulbere)	porba oltott (hidratált) mész	materiale/materials/anyagok	M

No.	English	French	Romanian	Hungarian	Tip/Type/Típus	Code
191	hydraulic lime	chaux hydraulique	var hidraulic	hidraulikus mész	materiale/materials/anyagok	M
192	impost	corbeau	impostă	gyámkő	elemente/elements/elemek	E
193	insect infestation	attaque biologique, infestation	atac biologic	biológiai károsodás	general/general/általános	G
194	interior	intérieur	interior	belső	general/general/általános	G
195	iron	fer	fier	vas	materiale/materials/anyagok	M
196	iron cramp	crochet, crampon	crampon de fier pentru ancorarea zidăriei	vaskapocs (falazathoz)	unelte/tools/szerszámok	U
197	iron rods	armure	traversă de fier	vasalás	elemente/elements/elemek	E
198	jamb	jambage	toc (pervaz) de ușă sau fereastră	ablak vagy ajtófélfá	elemente/elements/elemek	E
199	jetty	jetée, estacade	partea în consolă a unei clădiri etajate	konzolosan kiugró emeleti épületrész	elemente/elements/elemek	E
200	joggle post	poinçon	montant crestat	bevágott (fogazott) függesztőfa	elemente/elements/elemek	E
201	joiner	menuisier, ébéniste	tâmplar	asztalos	lucrare/work-type/munkálat	W
202	joinery	menuiserie	tâmplărie	asztalosmunka	lucrare/work-type/munkálat	W
203	joinery glue	colle de menuiserie	clei de tâmplărie	asztalos enyv	materiale/materials/anyagok	M
204	joint	jointure, assemblage	îmbinare	csomópont	elemente/elements/elemek	E
205	jointer, pointing iron	jointure	fier de rostuire	fugázóvas	unelte/tools/szerszámok	U
206	jointing	jointoyer	îmbinare	illesztés	lucrare/work-type/munkálat	W
207	joist	solive	grindă secundară (nervură)	mellékgerenda	elemente/elements/elemek	E
208	key stone	clé de voute	cheie de boltă (piatră)	zárókő	elemente/elements/elemek	E
209	kiln (lime)	four à chaux	cuptor (pentru arderea varului)	égető kemence (mész)	unelte/tools/szerszámok	U
210	king-post	poinçon	element vertical de agățare	függesztő fa (rúd) (császárfa)	elemente/elements/elemek	E
211	king-post in a pointed structure	poinçon	catarg	császárfa	elemente/elements/elemek	E
212	lateral force	force latérale	presiune laterală	oldalirányú erők	general/general/általános	G
213	lath and plaster	lattis plâtré	grilă de lemn tencuit	vakolt lécezés	materiale/materials/anyagok	M
214	lath hammer	marteau de charpentier	ciocan de dulgher	ácskalapács	unelte/tools/szerszámok	U
215	lead	plomb	plumb	ólom	materiale/materials/anyagok	M
216	lead (plumb-line)	fil à plomb	fîr cu plumb	mérőón, függőón	unelte/tools/szerszámok	U
217	leaning	inclinaison	îclinat (deplasare pe orizontală)	dőlés	general/general/általános	G
218	length	longueur	lungime	hossz	general/general/általános	G
219	level	niveau	nivel	szint	general/general/általános	G
220	lime	chaux	var	mész	materiale/materials/anyagok	M
221	lime pit	bassin à éteindre la chaux	groapă de var (varniță)	mészoltó-gödör (meszes-gödör)	unelte/tools/szerszámok	U
222	lime putty	chaux en pâte	var stins (depozitat sub formă de pastă)	paszta (pép) formájában tárolt oltott mész	materiale/materials/anyagok	M
223	limer hack	houe à chaux	sapă de var	mészkapá	unelte/tools/szerszámok	U
224	limestone	calcaire	calcar	mészkö	materiale/materials/anyagok	M
225	lintel	linteau	buiandrug	kiváltó (gerenda)	elemente/elements/elemek	E
226	listed building, ancient monument	bâtiment classée, monument historique	monument istoric	történeti épület, műemlék	general/general/általános	G
227	load	charge(ment)	încărcare	terhelés	general/general/általános	G
228	log	rondin	bârne	gerenda, rönk	materiale/materials/anyagok	M
229	longitudinal beam	poutre longitudinale/montant	talpa intermediara de rigidizare	középső hosszanti merevítő	elemente/elements/elemek	E
230	lower	inférieure	inferioară	alsó	general/general/általános	G
231	lustering	polir	a lustrui	fényez	lucrare/work-type/munkálat	W
232	malleability	malléabilité	maleabilitate	képlékenység	general/general/általános	G
233	mallet	maillet, massette	ciocan de lemn	fakalapács	unelte/tools/szerszámok	U
234	mansard roof	mansarde	acoperiș tip mansardă	manzárd tető (kőfaragó)	elemente/elements/elemek	E
235	marble	marbre	marmură	márvány	materiale/materials/anyagok	M
236	measuring bar	règle à calcul	abștec, riglă	mérőórúd	unelte/tools/szerszámok	U

No.	English	French	Romanian	Hungarian	Tip/Type/Típus	Code
237	medieval	médiévale	medieval	középkori	general/general/általános	G
238	mesh sieve	tamis	sită	szita	unelte/tools/szerszámok	U
239	metal (galvanized)	métal galvanisé	metal galvanizat	fém (galvanizált)	materiale/materials/anyagok	M
240	metal lath	treillage métallique	plasă de sârmă	háló	materiale/materials/anyagok	M
241	mix	mélange, recette	amestec, rețetă	kerevék, recept	general/general/általános	G
242	mixer	mélangeur	betonieră	betonkeverő	unelte/tools/szerszámok	U
243	mortar	mortier	mortar	habarcs, malter	materiale/materials/anyagok	M
244	mortice	mortaise	bucea, nișă	csaplyuk	elemente/elements/elemek	E
245	mortice and tenon joint	tenon et mortaise	îmbinare cu cep și bucea	csap és csaplyukas csomópont, csapolás	elemente/elements/elemek	E
246	moulded brick	briques moulées	cărămidă profilată	idomtégla	materiale/materials/anyagok	M
247	moulding	moulage	mulură	mintakészítés, mintázat	lucrare/work-type/munkálat	W
248	multi-storey building	immeuble à plusieurs étages	clădire multietajată	többszintes épület	general/general/általános	G
249	mural painting	peinture murale	pictură murală	falfestés, falkép	elemente/elements/elemek	E
250	nail, pin	clou	cuie	szeg	materiale/materials/anyagok	M
251	nave	nef	navă	(templom) hajó	general/general/általános	G
252	notch	encoche, entaille	crestătură	bevágás, fogazás	lucrare/work-type/munkálat	W
253	nut	vis, écrou	șurub	csavar	unelte/tools/szerszámok	U
254	oak	chêne	stejar	tölgy	materiale/materials/anyagok	M
255	ogee arch	arc en accolade	arc în acoladă	szamárhátív	elemente/elements/elemek	E
256	outbuilding	annexe du bâtiment	construcție anexă	melléképület	general/general/általános	G
257	overlapping	superposition, recouvrement	suprapunere	átfedés	lucrare/work-type/munkálat	W
258	pad	chevêtre	căptușeală	párnafa	elemente/elements/elemek	E
259	pail, bucket	seau	găleată	kőművesveder	unelte/tools/szerszámok	U
260	paint roller	rouleau de peinture	rulou	festőhenger	unelte/tools/szerszámok	U
261	palace	palais	palat	palota	general/general/általános	G
262	pan mixer	malaxeur	malaxor cu malaxare forțată	habarcskeverőgép	unelte/tools/szerszámok	U
263	pantiled roof	toit de tuile	acoperiș cu învelitoare de țiglă	cseréptető	elemente/elements/elemek	E
264	parapet	parapet	parapet	parapet	elemente/elements/elemek	E
265	parquet	parquet	parchet	parkett	materiale/materials/anyagok	M
266	peg	chevilles en bois	cuie de lemn	faszeg, facsap	unelte/tools/szerszámok	U
267	phase	étape, phase	fază	fázis, szakasz	general/general/általános	G
268	pick	pioche	târnăcop, șpiț	csákány	unelte/tools/szerszámok	U
269	pier	pilier, colonne	pilon, coloană	pillér	elemente/elements/elemek	E
270	pigment	pigment	pigment	színezőanyag	materiale/materials/anyagok	M
271	pincers	tenaille, pince	clește rond	csipőfogó	unelte/tools/szerszámok	U
272	pine	pin	rășinoase	fenyő	materiale/materials/anyagok	M
273	pinnacle	pinacle	fială	fiatorony	elemente/elements/elemek	E
274	pitched roof	toiture en pente	acoperiș cu șarpantă	magastető	elemente/elements/elemek	E
275	plane	rabot	rindea	gyalu	unelte/tools/szerszámok	U
276	plaster of Paris	plâtre de Paris	ipsos (stuc)	(alabástrom) gipsz	materiale/materials/anyagok	M
277	plaster, render	plâtre, enduit	tencuială	vakolat	materiale/materials/anyagok	M
278	plasterer, renderer	enduseur	zidar-tencuitor	vakoló kőműves	lucrare/work-type/munkálat	W
279	plasterer's pan	poêle de plâtrier	cancioc	kőműves-serpenyő	unelte/tools/szerszámok	U
280	plasterer's pencil	crayon de maçon	creion de zidar	kőműves ceruza	unelte/tools/szerszámok	U
281	plate vibrator	plaque vibrante	placă vibrantă	vibrátor lap	unelte/tools/szerszámok	U
282	plinth	socle	soclu	lábazati, párkány, zockli	general/general/általános	G
283	plumbing	plomberie	instalație de apă și canal	vízvezetékszerelés	general/general/általános	G
284	pointed arch	ogive	arc în ogivă	csúcsív	elemente/elements/elemek	E
285	pointing	rejointoiement	rostrire	(újra)fugázás	lucrare/work-type/munkálat	W
286	pointing key	spatule pour enduit	șpaclu pentru umplerea rosturilor	fugázó kés	unelte/tools/szerszámok	U

No.	English	French	Romanian	Hungarian	Tip/Type/Típus	Code
287	pointing mortar	mortier de jointoiement	mortar de rostuire	fugázó habarcs	materiale/materials/anyagok	M
288	pole	pillier	pilon	cölöp	elemente/elements/elemek	E
289	polishing	polissage	șlefuire	csiszolás	lucrare/work-type/munkálat	W
290	pollution	pollution	poluare	szennyeződés	general/general/általános	G
291	porous	poreux	porouasă	porózus	general/general/általános	G
292	post (stud)	montant	pop/montant	rúdfa, oszlopfa	elemente/elements/elemek	E
293	pounce	pierre ponce	piatră ponce pt. lustruit	habkő	unelte/tools/szerszámok	U
294	pozzolanic additives	additifs pouzzolaniques	adaosuri hidraulice	hidraulikus adalékanyagok	materiale/materials/anyagok	M
295	preservation	préservation	conservare	megőrzés	general/general/általános	G
296	press	pressoir	presă	prés	unelte/tools/szerszámok	U
297	principle	principe	principiu	elv	general/general/általános	G
298	prop	soutien, support	reazem	támasz	elemente/elements/elemek	E
299	purlin	panne	pană, bară longitudinală	szelemen, talpfa	elemente/elements/elemek	E
300	quarry	carrière	carieră	kőfejtő, kőbánya	general/general/általános	G
301	queen closer	brique principale	cărămidă 1/2 in lung (cărămidă principală)	fejező tégl	elemente/elements/elemek	E
302	queen post	aiselliers	colțar	sarokmeresztő	elemente/elements/elemek	E
303	quick lime	chaux vive	var ars	égetett mész	materiale/materials/anyagok	M
304	quin	pierre d'angle	piatră fasonată de colț	sarokkő	elemente/elements/elemek	E
305	rabbeting	feuillure	fălțuire	szélezés	lucrare/work-type/munkálat	W
306	rafter (common)	chevron	căprior	szarufa	elemente/elements/elemek	E
307	rafter (principal)	arbalétrier	arbatrelier	ferdedúc, ferdetámasz	elemente/elements/elemek	E
308	rafter roof	charpente à chevron	acoperiș cu căprior	szarufás tetőszerkezet	elemente/elements/elemek	E
309	rasper, rasp-file	lime, râper	rașpel, pilă	reszelő, ráspoly	unelte/tools/szerszámok	U
310	reinforced concrete	béton armé	beton armat	vas-beton	materiale/materials/anyagok	M
311	reinforcement	armature, ferrailage	armătură	vasalás	elemente/elements/elemek	E
312	remove	éliminer, enlever	îndepărtare	eltávolít	lucrare/work-type/munkálat	W
313	render	enduire	a tencui	vakolni	lucrare/work-type/munkálat	W
314	repair	réparation	reparație	javítás	lucrare/work-type/munkálat	W
315	replace	remplacement	înlocui	helyettesít	lucrare/work-type/munkálat	W
316	research	recherche	cercetare	kutatás	general/general/általános	G
317	rib	nervure	nervură (de boltă)	borda	elemente/elements/elemek	E
318	ridge	faîte	coamă	taréjgerinc	elemente/elements/elemek	E
319	ridge beam	panne faitière, faitage	pană de coamă	gerinc-szelemen	elemente/elements/elemek	E
320	ridge tile	tuile faitière	tiğlă de coamă	kupás cserép	elemente/elements/elemek	E
321	ripper	scarificateur	plug scarificator	szakítófűrész	unelte/tools/szerszámok	U
322	roller pan mixer	malaxeur a rouleaux	amestecător de mortar cu amestecare forțată	habarcs keverőgép	unelte/tools/szerszámok	U
323	roman style	style roman	stil roman	római stílus	general/general/általános	G
324	roof	toit, toiture	acoperiș, șarpantă	tető (szerkezet)	elemente/elements/elemek	E
325	roof boarding	voligeage	astereală	deszkázat	elemente/elements/elemek	E
326	roof truss	ferme	fermă de acoperiș	főszaruállás	elemente/elements/elemek	E
327	roof valley	noue	dolie	vápa	elemente/elements/elemek	E
328	roofing	couverture	învelitoare	héjazat	elemente/elements/elemek	E
329	room	salle	încăpere	helység	general/general/általános	G
330	rotten	pourri	putred	rothadt, korhadt	general/general/általános	G
331	rough/rendering coat	enduit grossier	tencuială brută (de bază) drișcuită	alap/durva vakolat (tégfalal esetében)	materiale/materials/anyagok	M
332	rowlock	panneresse	cărămidă așezată pe cant	oldallapján álló tégl	elemente/elements/elemek	E
333	rubber	pierre brute, maçonnerie en pierre brute	piatră brută/zidărie de piatră brută	szabálytalan építőkö (falazat)	materiale/materials/anyagok	M
334	rubble	décombe, blocage	piatră spartă	tört kő	materiale/materials/anyagok	M
335	running bond	panneresse	rost longitudinal	hosszanti hézag	elemente/elements/elemek	E
336	sacristy	sacristie	sacristie	sekrestye	general/general/általános	G

No.	English	French	Romanian	Hungarian	Tip/Type/Típus	Code
337	salt	sel	sare	só	materiale/materials/anyagok	M
338	sample, test	échantillon	probă	anyagminta, minta	general/general/általános	G
339	sand	sable	nisip	homok	materiale/materials/anyagok	M
340	sand-float finish	finition lisse	tencuială scivisită	simított vakolat	lucrare/work-type/munkálat	W
341	sandstone	grès	gresie	homokkő	materiale/materials/anyagok	M
342	saw	scie	ferestrău	fűrész	unelte/tools/szerszámok	U
343	scaffolding	échafaudage	eșafodaj, schelă	állványzat, állás	general/general/általános	G
344	scagliola	scagliola	tip de tencuială imitând marmura	műmárvány típus	materiale/materials/anyagok	M
345	scissor brace	croix de Saint André dans la charpente	rigidizare în cruce	Szt. András-merevítés	elemente/elements/elemek	E
346	scratcher	peigne	pieptene	vakolatfésű	unelte/tools/szerszámok	U
347	screwdriver	tournevis	șurubelniță	csavarhúzó	unelte/tools/szerszámok	U
348	sculpture, statue	sculpture, statue	sculptură, statuie	szobrászat, szobor	general/general/általános	G
349	section	section, partie	secțiune	metszet	general/general/általános	G
350	set (concrete, mortar)	prise (de béton, de mortier)	priză (beton, mortar)	kötés (beton, habarcs)	general/general/általános	G
351	set square	fausse équerre	echer fals (mobil)	ál-vinkli	unelte/tools/szerszámok	U
352	settlement	localité, habitation	localitate	település	general/general/általános	G
353	shed roof	toiture monopente	șed, acoperiș cu o singură pantă	félnyereg tető	elemente/elements/elemek	E
354	shingle	bardeau	șindrilă	zszindely	materiale/materials/anyagok	M
355	shoring	étais	sprijinire, susținere, proptire, șpraițuire	kitámasztás, alátámasztás	lucrare/work-type/munkálat	W
356	shrinkage	contraction, retrait	contractie	összezsugorodás	general/general/általános	G
357	shuttering	coffrage	cofrare, cofraj	zsaluzat, zsaluzás	lucrare/work-type/munkálat	W
358	sieve	tamis	sită	szita, rosta	unelte/tools/szerszámok	U
359	sill	seuil	prag, talpa stăvilei	küszöbfa, talpgerenda	elemente/elements/elemek	E
360	size	colle	clei	enyv	materiale/materials/anyagok	M
361	slab	plaque	placă (de planșeu)	födémlemez	elemente/elements/elemek	E
362	slake (hydrate)	éteindre (la chaux)	stingere (var)	oltás (meszet)	lucrare/work-type/munkálat	W
363	slaked lime	chaux éteinte	var stins	oltott méz	materiale/materials/anyagok	M
364	slate	ardoise	ardezie	pala(kő)	materiale/materials/anyagok	M
365	soft wood	en bois blanc	lemn de esență moale	puhafa	materiale/materials/anyagok	M
366	soldier course	brique posée en hauteur	cărămidă așezată pe capăt	véglapjára állott tégl	elemente/elements/elemek	E
367	sole plate	sablrière	cosoroabă/pană de streașină	sárgerenda, talpszelemen	elemente/elements/elemek	E
368	spade	bêche	sapă	ásó	unelte/tools/szerszámok	U
369	span	portée	deschidere	fesztáv	general/general/általános	G
370	spike helm roof	tour	turlă	toronysisak	elemente/elements/elemek	E
371	splatterdash	enduit	tencuială brută (de bază)	fröccsentett (csapott/durva) vakolat	materiale/materials/anyagok	M
372	splice	collure, enture	îmbina cap la cap	toldás	lucrare/work-type/munkálat	W
373	springing line	naissance	linie de naștere	vállvonal	general/general/általános	G
374	sprocket	coyau	căprior, formând streașină, aruncător	vízcsendesítő, vízvető	elemente/elements/elemek	E
375	spruce	épicéa	molid	lucfenyő	materiale/materials/anyagok	M
376	stabilize	stabiliser	stabiliza	stabilizál	lucrare/work-type/munkálat	W
377	stained glass	vitrail	sticlă de plumb	ólomüveg	materiale/materials/anyagok	M
378	stainless steel	acier inoxydable	oțel inoxidabil	rozsdamentes acél	materiale/materials/anyagok	M
379	steel	acier	oțel	acél	materiale/materials/anyagok	M
380	stiffness	rigidité	rigiditate	merevség	general/general/általános	G
381	stone	pierre	piatră	kő	materiale/materials/anyagok	M
382	storey	étage (niveau)	etaj (nivel)	emelet (szint)	general/general/általános	G
383	strainer	tendeur	întinzător	fesztő	elemente/elements/elemek	E
384	straining beam	jambe de force	antretoază	mellszorító	elemente/elements/elemek	E

No.	English	French	Romanian	Hungarian	Tip/Type/Típus	Code
385	street	rue	stradă	utca	general/general/általános	G
386	stretcher	brique	cărămidă așezată în lungul zidului	futótégla	elemente/elements/elemek	E
387	structural (building) elements	éléments structureaux	elemente structurale	tartószerkezeti (épület) elemek	elemente/elements/elemek	E
388	structure	ensemble structurel	ansamblu structural	szerkezeti egység	elemente/elements/elemek	E
389	strut	jambe de force	rigidizare de colț	sarokmerevítő	elemente/elements/elemek	E
390	stud	rivet, broche	nit/știft	pöcök	unelte/tools/szerszámok	U
391	substructure	sous-ensemble structurel	subansamblu structural	szerkezeti alegység	elemente/elements/elemek	E
392	survey	relevé	relevéu	felmérés	general/general/általános	G
393	template, templete	modèle	șablon	(minta) sablon	general/general/általános	G
394	tenon	tenon	cep	csap, ereszték	elemente/elements/elemek	E
395	tension	tension	tensiune, întindere	feszítés, nyújtás	general/general/általános	G
396	thatch	chaume	paie (de acoperiș)	szalma (fedéshez)	materiale/materials/anyagok	M
397	three coat plaster	enduit en trois couches	tencuială cu trei straturi	három rétegű vakolat	materiale/materials/anyagok	M
398	thrust, pressure	pression	presiune	nyomás	general/general/általános	G
399	tie beam	entrait	coardă	kötőgerenda	elemente/elements/elemek	E
400	tile	tuile, carreau	țiglă	cserép	materiale/materials/anyagok	M
401	timber	poutre de bois	lemn	fa, épületfa	materiale/materials/anyagok	M
402	timber frame	structure à ossature de bois	Fachwerk - structură cu schelet de lemn	Fachwerk - favázás szerkezet	elemente/elements/elemek	E
403	tin	fer-blanc, étain	tablă	bádóg	materiale/materials/anyagok	M
404	tooling	façonnage	prelucrare	megmunkálás	lucrare/work-type/munkálat	W
405	torsion	torsion	răsucire	csavarás, sodrás, tekerés	general/general/általános	G
406	tower	tour	turn	torony	elemente/elements/elemek	E
407	tracery	tracerie (en rosette)	menou	mérmű	elemente/elements/elemek	E
408	treatment	traitement	tratare	kezelés	general/general/általános	G
409	trefoil	trèfle	treflă	hármaskaréj	elemente/elements/elemek	E
410	trenched purlin	panne	pană fălțuită	szelemen	elemente/elements/elemek	E
411	trimming	émondage	cioplire	bárdolás	lucrare/work-type/munkálat	W
412	trowel	truelle	mistrie, spaclu	vakolókanál, spakli	unelte/tools/szerszámok	U
413	truss	ferme	fermă de acoperiș, grindă cu zăbrele	szaruállás, rácsostartó	elemente/elements/elemek	E
414	tub	seau	găleată	veder	unelte/tools/szerszámok	U
415	turning-chisel	ciseau	daltă bizotată/ triunghiulară	ácsvéső	unelte/tools/szerszámok	U
416	universal pliers	pince universelle	clește universal	univerzál fogó	unelte/tools/szerszámok	U
417	upper	supérieur	superioară	felső	general/general/általános	G
418	upper wallplate	panne sablière	pană de strașină	talpszelemen	elemente/elements/elemek	E
419	vault	voûte	boltă	boltozat	elemente/elements/elemek	E
420	vaulting shaft	arc-boutant	arc de descărcare	teherhárító boltív	elemente/elements/elemek	E
421	wall	mur	zid, perete	fal	elemente/elements/elemek	E
422	wall plate/plate	panne inférieure	cosoroabă	koszorúgerenda	elemente/elements/elemek	E
423	water	l'eau	apă	víz	materiale/materials/anyagok	M
424	water damage	dégradation causée par l'eau	degradare cauzată de apă	nedvesség okozta károsodás	general/general/általános	G
425	watering	arrosage, irrigation	stropire	öntözés	lucrare/work-type/munkálat	W
426	wattle	clayonnage	cleionaj	vessző vagy gyékény fonat	materiale/materials/anyagok	M
427	wattle and daub	torchis	panou de perete din cleionaj cu lipitură de lut	tapasztott vessző-fonadék (falpannó)	materiale/materials/anyagok	M
428	wedge	coin, cale	pană	ék	unelte/tools/szerszámok	U
429	weight (dead load)	poids	încărcare gravitațională	súly	general/general/általános	G
430	wet	humide	ud	nedves	general/general/általános	G
431	wheel barrow	brouette	roabă metalică	fémalticska	unelte/tools/szerszámok	U
432	width	largeur	lățime	szélesség	general/general/általános	G

No.	English	French	Romanian	Hungarian	Tip/Type/Típus	Code
433	windbrace	contreventement	contravântuire	szélkötés	elemente/elements/elemek	E
434	windload	charge de vent	încărcare de vânt	szélteher	general/general/általános	G
435	window	fenêtre	fereastră	ablak	general/general/általános	G
436	window sill	rebord (fenêtre), appui	brâu de fereastră	ablakpárkány	elemente/elements/elemek	E
437	wire	cable	sârmă	drót	materiale/materials/anyagok	M
438	wire-bend pliers	cintreuse	clește de curbat tuburi	huzal-görbítő fogó	unelte/tools/szerszámok	U
439	wire-binding pliers	tenaille	clește de cabluri cu levier	huzal-fogó	unelte/tools/szerszámok	U
440	wire-pliers	pince à freiner	filieră	huzalozó	unelte/tools/szerszámok	U
441	wire-scissors	ciseau d'électricien	foarfece de electrician	huzal-olló	unelte/tools/szerszámok	U
442	wood	bois	lemn (în general)	fa (általában)	materiale/materials/anyagok	M
443	woodlath	lattage	riglă/șipcă	lécezés	materiale/materials/anyagok	M
444	workshop	atelier	atelier	műhely	general/general/általános	G

■ **Bonțida – Plan de situație** ■ **Bonchida – Helyszínrajz**
 ■ **Bonțida – Situation plan** ■ **Bonțida – Plan de localisation**



■ **Castelul Bánffy, Bonțida** ■ **Bonchidai Bánffy-kastély**
 ■ **Bánffy Castle, Bonțida** ■ **Le Chateau de Bánffy, Bonțida**

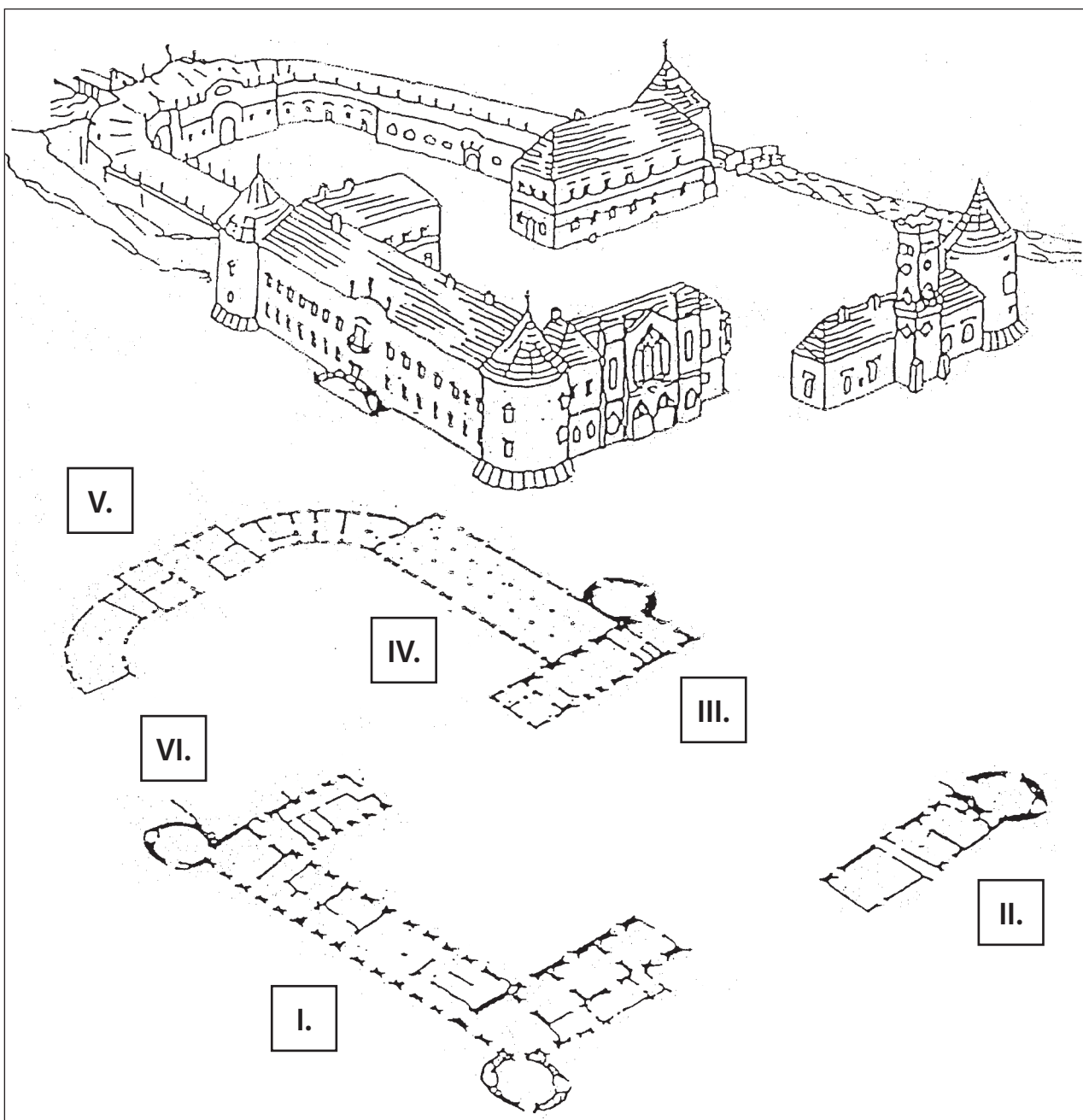

- I.** ■ Clădirea principală ■ Főépület ■ The Main Building ■ Le bâtiment principal
II. ■ Clădirea fostei bucătării ■ Konyhaépület ■ The Former Kitchen Block ■ L'ancienne cuisine
III. ■ Clădirea Miklós ■ Miklós-épület ■ The Miklós Building ■ Le bâtiment Miklós
IV. ■ Clădirea grajdului ■ Istálló ■ The Stable Block ■ L'écurie
V. ■ Clădirea porții și curtea de onoare ■ Kapu-épület és díszudvar ■ The Entrance Gate and Cour d'Honneur
 ■ La porte et la Cour d'Honneur
VI. ■ Fosta școală hipică ■ Lovarda ■ The Former Riding School ■ L'école d'équitation